

# TNIA

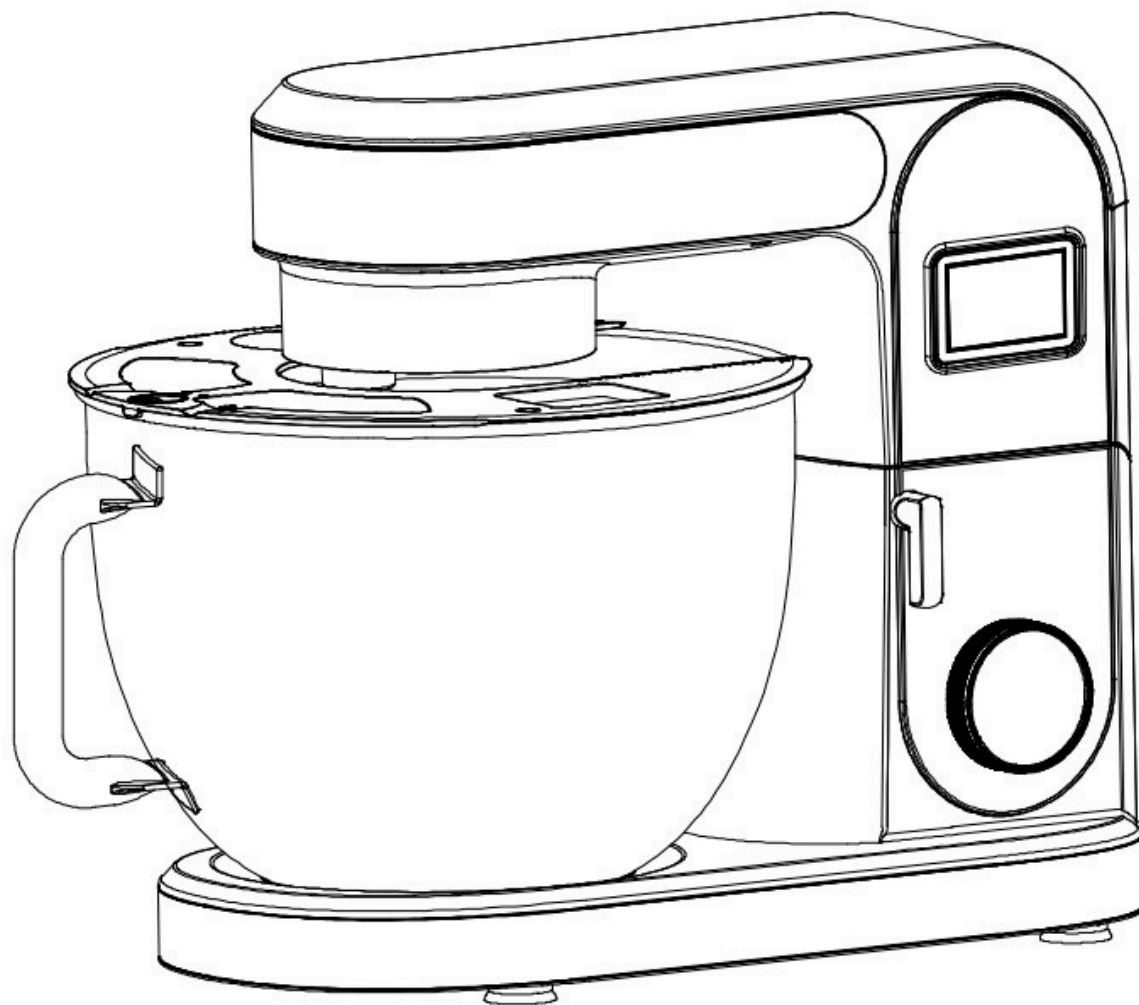

**ORA**

- 1. INSTRUKCJA ORYGINALNA PL**
- 2. NÁVOD CZ**
- 3. ANLEITUNG DE**
- 4. HASZNÁLATI UTASÍTÁS HU**
- 5. NÁVOD SK**

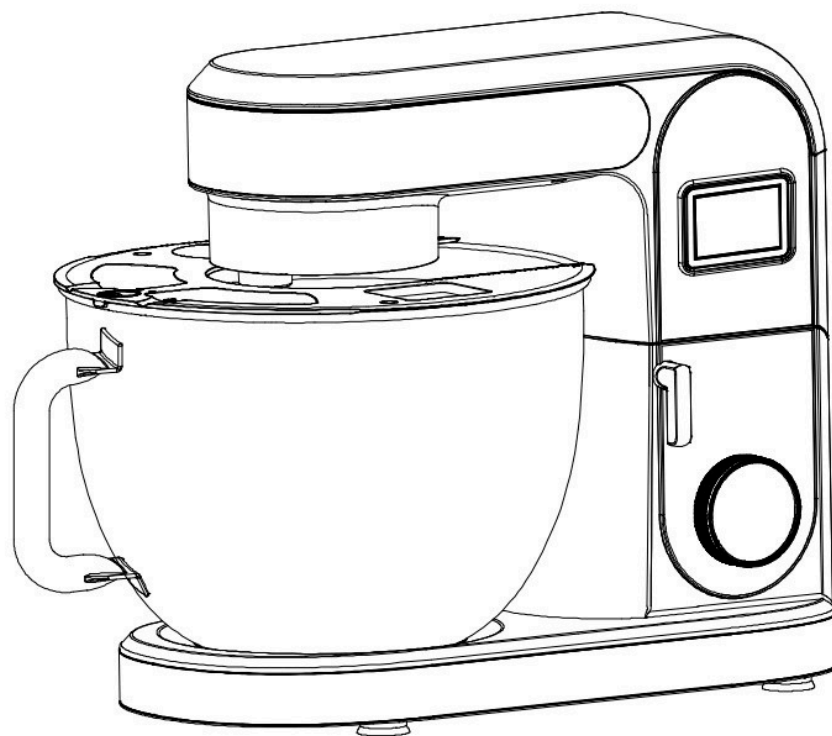

## **ROBOT PLANETARNY ORA**

WÓJTOWICZ NEW COMMERCE S.K.A.;  
UL. ROMANA DMOWSKIEGO 2,  
48-303 NYSA  
[www.agroserwisnysa.pl](http://www.agroserwisnysa.pl)

Wyprodukowano w ChRL

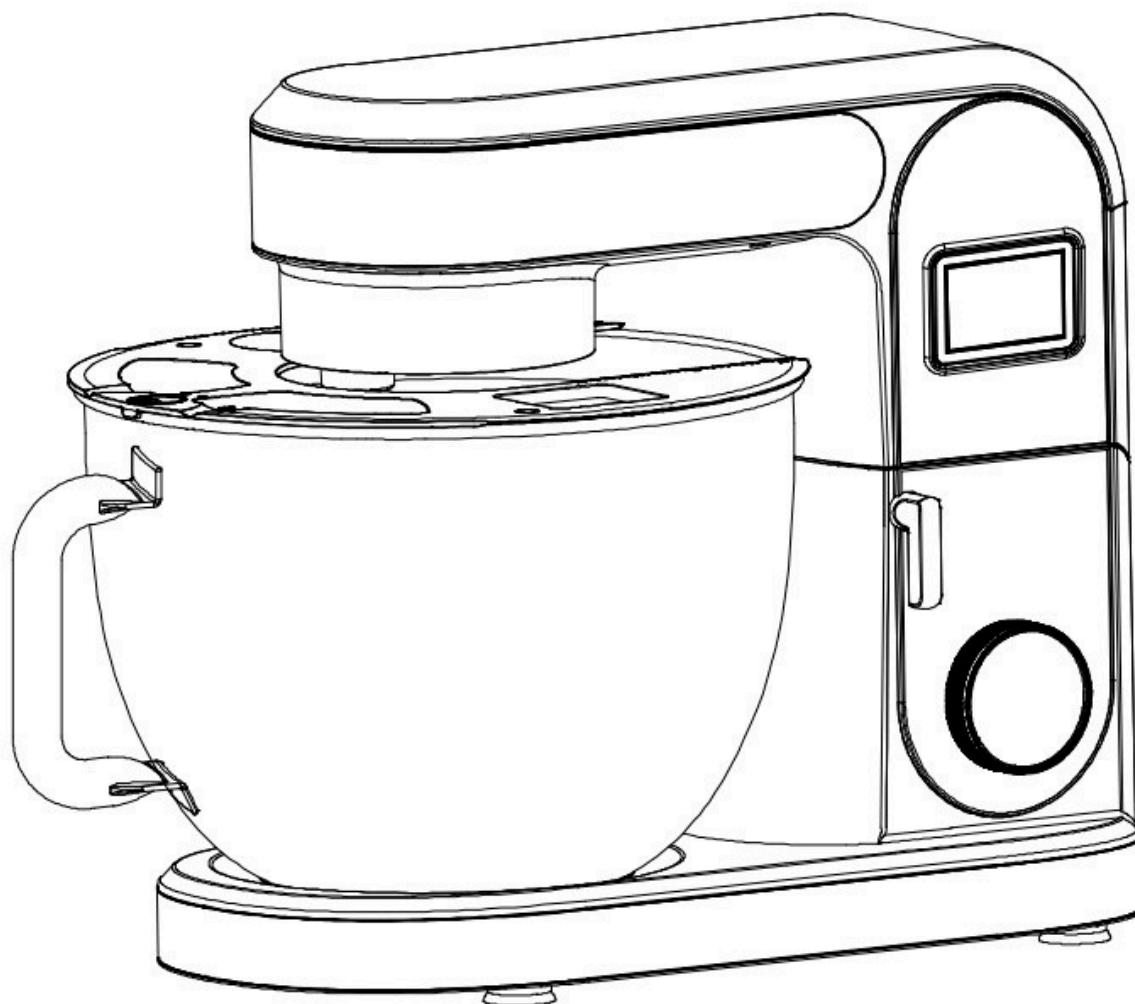

**Model: Ora**

**Natężenie prądu: 220-240V 50-60Hz**

**Moc znamionowa: 2000W**

**Klasa ochrony: II**

**Zachowaj tę instrukcję na przyszłość i przekaz ją wraz ze sprzętem kolejnym użytkownikom.**

---

---

## Ogólne instrukcje bezpieczeństwa

**Przed uruchomieniem urządzenia dokładnie przeczytaj instrukcję obsługi i zachowaj ją wraz z kartą gwarancyjną, paragonem oraz, jeśli to możliwe, oryginalnym opakowaniem wewnętrznym. Jeśli przekażesz to urządzenie innym osobom, dołącz również instrukcję obsługi.**

- Urządzenie jest przeznaczone wyłącznie do użytku domowego i do zamierzonego celu. Nie nadaje się do użytku komercyjnego. Nie używaj go na zewnątrz (chyba że zostało do tego zaprojektowane). Trzymaj je z dala od źródeł ciepła, bezpośredniego światła słonecznego, wilgoci (nigdy nie zanurzaj w żadnym płynie) oraz ostrych krawędzi. Nie używaj urządzenia mokrymi rękami. Jeśli urządzenie jest wilgotne lub mokre, natychmiast je odłącz.
- Podczas czyszczenia lub chowania urządzenia należy je wyłączyć i zawsze odłączać wtyczkę z gniazdka (ciągnąc za wtyczkę, a nie za kabel), jeśli urządzenie nie jest używane, oraz usunąć podłączone akcesoria.
- Nie używaj urządzenia bez nadzoru. Jeśli musisz odejść od stanowiska pracy, zawsze wyłącz urządzenie lub odłącz wtyczkę z gniazdka (ciągnąc za samą wtyczkę, nie za przewód).
- Regularnie sprawdzaj urządzenie i przewód pod kątem uszkodzeń. Nie używaj urządzenia, jeśli jest uszkodzone. Nie próbuj naprawiać urządzenia samodzielnie. Zawsze skontaktuj się z autoryzowanym serwisem. Jeśli przewód zasilający jest uszkodzony, musi zostać wymieniony przez producenta, jego autoryzowany serwis lub osobę o odpowiednich kwalifikacjach, aby uniknąć zagrożenia.
- Używaj wyłącznie oryginalnych części zamiennych.
- Zwróć szczególną uwagę na poniższe „Specjalne środki ostrożności”.

### Dzieci i osoby niedołążne

- W celu zapewnienia bezpieczeństwa dzieciom należy przechowywać wszystkie elementy opakowania (folie plastikowe, pudełka, styropian itp.) poza ich zasięgiem.

**Uwaga!** Nie pozwalaj małym dzieciom bawić się folią – istnieje ryzyko uduszenia!

- Podczas używania akcesoriów takich jak blender czy rozdrabniacz, urządzenie nie może być używane przez dzieci. Trzymaj urządzenie oraz jego przewód poza zasięgiem dzieci.
- To urządzenie nie jest zabawką. Dzieci nie powinny się nim bawić.
- Urządzenie może być używane przez osoby o ograniczonych zdolnościach fizycznych, sensorycznych lub umysłowych, a także przez osoby bez doświadczenia i wiedzy, tylko wtedy, gdy znajdują się one pod nadzorem lub zostały poinstruowane, jak bezpiecznie korzystać z urządzenia, i rozumieją związane z tym zagrożenia.

### Specjalne środki ostrożności dotyczące tego urządzenia

- Zawsze odłączaj urządzenie od zasilania, jeśli pozostaje bez nadzoru oraz przed montażem, demontażem lub czyszczeniem.
- Wyłącz urządzenie i odłącz je od zasilania przed zmianą akcesoriów lub zbliżeniem się do części ruchomych podczas pracy. Nie używaj urządzenia w innym celu niż ten, do którego zostało przeznaczone.
- UWAGA: Aby uniknąć zagrożenia związanego z przypadkowym resetowaniem termicznego wyłącznika bezpieczeństwa, urządzenie nie może być zasilane przez zewnętrzne urządzenia przełączające, takie jak programator czasowy, ani podłączone do obwodu, który jest regularnie włączany i wyłączany przez zakład energetyczny.
- Urządzenie należy obsługiwać wyłącznie pod nadzorem.
- Nie manipuluj przy żadnych wyłącznikach bezpieczeństwa.
- Nie wkładaj niczego do obracających się haków podczas pracy urządzenia.
- Ustaw urządzenie na gładkiej, płaskiej i stabilnej powierzchni roboczej.
- Nie podłączaj wtyczki do gniazdka, jeśli wszystkie wymagane akcesoria nie zostały wcześniej prawidłowo zamontowane.
- To urządzenie nie jest przeznaczone do użytku przez osoby (w tym dzieci) o ograniczonych zdolnościach fizycznych, sensorycznych lub umysłowych, ani osoby bez doświadczenia i wiedzy, chyba że znajdują się pod nadzorem lub zostały odpowiednio poinstruowane przez osobę odpowiedzialną za ich bezpieczeństwo.
- Dzieci powinny być nadzorowane, aby upewnić się, że nie bawią się urządzeniem.

- Urządzenie może być używane przez dzieci od 8. roku życia oraz osoby o ograniczonych zdolnościach fizycznych, sensorycznych lub umysłowych, a także osoby bez doświadczenia i wiedzy, pod warunkiem że znajdują się one pod nadzorem lub zostały poinstruowane w zakresie bezpiecznego korzystania z urządzenia i rozumieją związane z tym zagrożenia.
- W przypadku uszkodzenia przewodu zasilającego musi on zostać wymieniony przez producenta, jego serwis lub inną wykwalifikowaną osobę, aby uniknąć zagrożenia.
- Urządzenie jest przeznaczone do użytku domowego oraz podobnych zastosowań, takich jak: – pomieszczenia socjalne w sklepach, biurach i innych miejscach pracy; – gospodarstwa rolne; – przez gości w hotelach, motelach i innych obiektach o charakterze mieszkalnym; – w pensjonatach typu „bed and breakfast”.
- Urządzenie nie powinno być używane przez dzieci. Trzymaj urządzenie oraz jego przewód poza zasięgiem dzieci.
- Urządzenie może być używane przez dzieci od 8. roku życia, jeżeli zostały one odpowiednio poinstruowane lub są nadzorowane i rozumieją związane z tym zagrożenia. Czyszczenie i konserwacja nie powinny być wykonywane przez dzieci, chyba że mają one co najmniej 8 lat i są nadzorowane. Trzymaj urządzenie i przewód poza zasięgiem dzieci poniżej 8. roku życia.
- Zawsze odłączaj urządzenie od zasilania, gdy pozostaje bez nadzoru oraz przed montażem, demontażem lub czyszczeniem.
- Dla modelu SM-1505BM pobór mocy w trybie wyłączenia wynosił 0,4 W.
- Czas automatycznego przejścia w tryb wyłączenia wynosił mniej niż 1 minutę.

**UWAGA: Upewnij się, że blender jest wyłączony przed jego zdjęciem ze stojaka.**

## Nazwy poszczególnych części

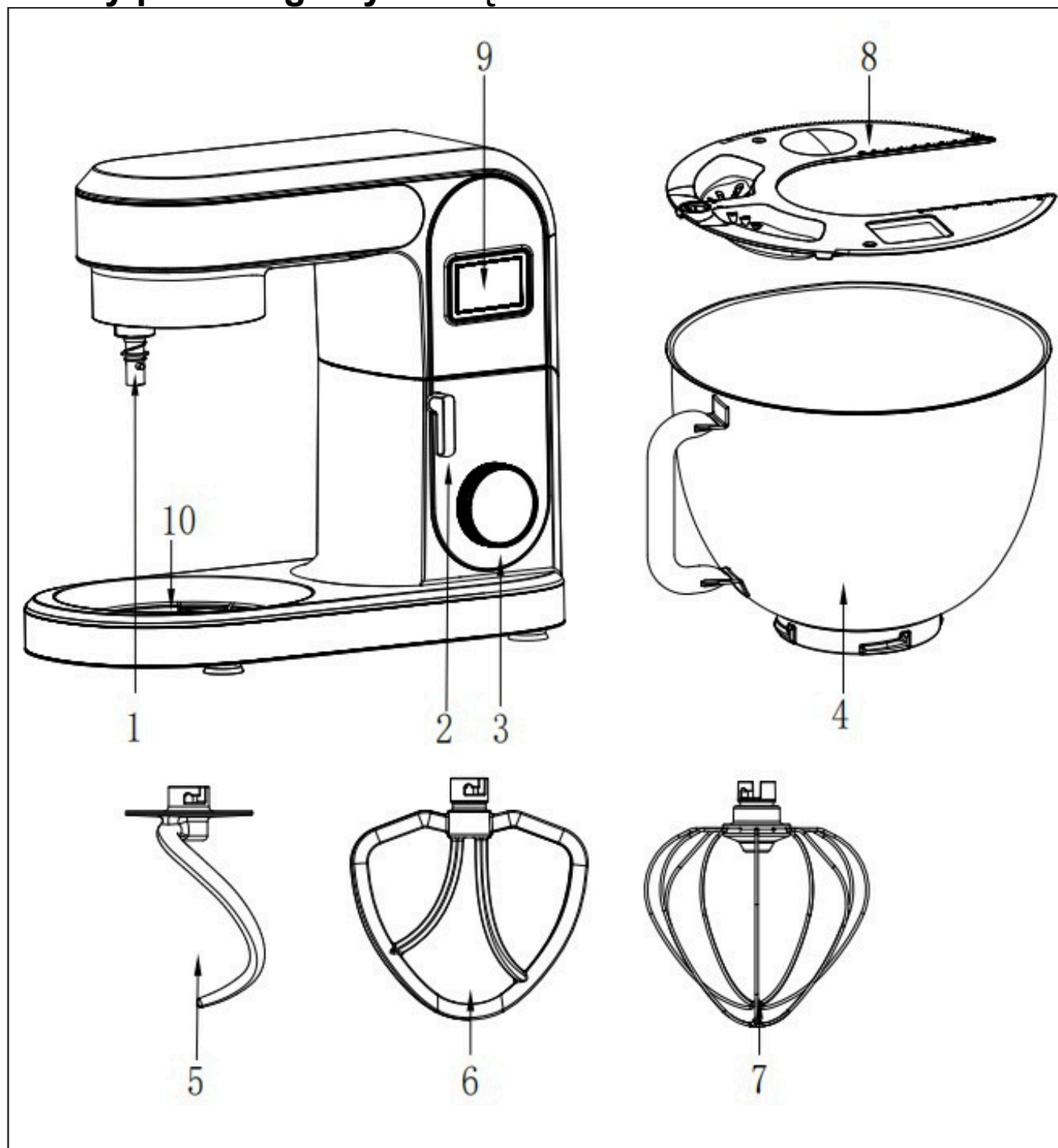

1	Wał napędowy	6	Mieszadło
2	Przyciski podnoszenia	7	Trzepaczka
3	Przyciski prędkości	8	Pokrywa miski
4	Miska	9	Wyświetlacz LED
5	Hak do ciasta	10	Element grzewczy

## Jak używać urządzenie:

- Przed użyciem umyj akcesoria czystą wodą, spłucz i osusz.
- Umieść urządzenie na płaskim, czystym i suchym stole. Naciśnij głowicę urządzenia, następnie obróć pokrętkę podnoszenia głowicy (2) zgodnie z krokiem 1 — górna część automatycznie się podniesie (strony 1 i 2).
- Zamontuj pokrywę miski na końcu mieszającym zgodnie z krokiem 2 (strona 2).
- Odważ jedzenie i wodę do przetworzenia w misce, następnie zamontuj miskę (4) na urządzeniu zgodnie z krokiem 3, obracając ją zgodnie z ruchem wskazówek zegara aż do zablokowania zatrasku (krok 4; strona 3).
- Nie przekraczaj maksymalnej łącznej wagi ciasta.
- Zamontuj wymagane akcesorium (5), (6) lub (7) (można używać tylko jednego na raz) na wał napędowy głowicy mieszającej (1) zgodnie z krokiem 5. Wciśnij akcesorium do góry, a następnie obróć je o ćwierć obrotu w lewo, aż do zablokowania (krok 6; strony 4 i 5).
- Naciśnij głowicę urządzenia, która automatycznie zablokuje się w pozycji poziomej (przycisk 2, krok 7; strona 6).
- Podłącz wtyczkę do zasilania i włącz urządzenie.
- Ustaw pokrętkę prędkości (3) na wymaganą prędkość, aby rozpocząć mieszanie.
- Gdy ciasto będzie odpowiednio wyrobione, obróć pokrętkę prędkości (3) do pozycji 0, aby zakończyć pracę.
- Ręcznie naciśnij głowicę urządzenia, obróć pokrętkę podnoszenia głowicy (2) zgodnie z ruchem wskazówek zegara, aby unieść górną część. Obróć miskę przeciwnie do ruchu wskazówek zegara, wyjmij miskę i wyjmij ciasto.
- Wyłącz urządzenie i odłącz je od zasilania przed zmianą akcesoriów lub zbliżeniem się do ruchomych części podczas pracy.



1



2



3



4

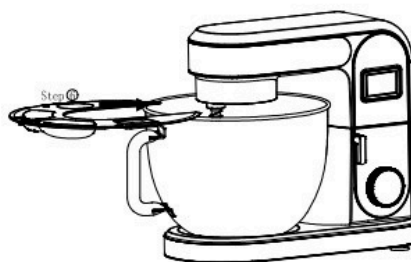

5



6

## Sugestie

### Regulacja poziomów i używanie haka do maksymalnie 2,0 kg mieszanki

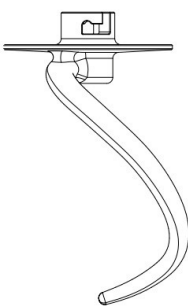
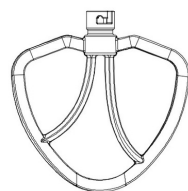
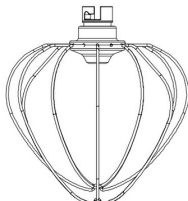
Akcesoria	Zdjęcie	Prędkość	Czas (min)	Maksymalnie	Metoda obsługi
Hak		1-3	3-5	1000g mąka +538g woda	1 bieg – uruchom przez 30 sekund, następnie 2. bieg – uruchom przez 30 sekund, a potem 3. bieg – uruchom przez 2 do 4 minut, aż do uformowania się jednolitej masy.
Mieszadło		2-4	3-10	660g mąka +840g woda	bieg – uruchom przez 20 sekund, następnie 4. bieg – uruchom przez ponad 2 minuty i 40 sekund.
Trzepaczka		5-6	3-10	3 białka jajek (min)	Ustaw 5. lub 6. bieg i uruchom na ponad 3 minuty.

## Opis funkcji wyświetlacza LED



### 1. Włączanie urządzenia:

- Po podłączeniu urządzenia do zasilania, ekran się podświetla i przechodzi w tryb czuwania z możliwością regulacji.
- Jeśli urządzenie pozostaje w trybie czuwania bez żadnych działań przez 3 minuty, wyświetlacz gaśnie i urządzenie przechodzi w tryb uśpienia.
- W trybie uśpienia, po obróceniu pokrętki regulacji (3), ekran ponownie się podświetli i urządzenie wróci do trybu regulacji

### 2. Wyświetlanie prędkości:

- 01-02 bieg – świeci dioda LED „Wyrabianie” (Kneading);
- 03-04 bieg – świeci dioda LED „Mieszanie” (Mixing);
- 05-06 bieg – świeci dioda LED „Ubieranie” (Whisking);
- Bieg 0F – świeci dioda LED „Fermentacja” (Fermenting).

### 3. Funkcja odliczania LED:

Przyciśnij Aby regulować czas wyświetlania na wyświetlaczu cyfrowym za pomocą obsługi dotykowej.

Następnie ustaw pokrętkę prędkości (3), wybierając odpowiednią prędkość (1–6), wyświetlacz zmienia się jednocześnie.

Urządzenie rozpoczyna pracę, a wyświetlacz przechodzi do trybu odliczania.

Urządzenie rozpoczyna pracę, a wyświetlacz przechodzi do trybu odliczania.

Po upływie czasu i powrocie wyświetlacza do „0”, wraz z 10 sygnałami dźwiękowymi urządzenie przestaje pracować.

### 4. Ustawienie funkcji fermentacji:

Przyciśnij Aby regulować czas wyświetlania na wyświetlaczu cyfrowym.

Za pomocą

Po zakończeniu ustawień wstępnych pokrętkę prędkości (3) należy ustawić na prędkość F — ekran wyświetlacza uruchamia odpowiedni tryb.

Wyświetlacz pokazuje „0F”, zapala się kontrolka „Fermenting” (Fermentacja), a urządzenie wchodzi w tryb fermentacji z niskotemperaturowym podgrzewaniem.

## Rozwiązywanie problemów

Problem	Przyczyna	Rozwiązanie
Urządzenie nagle przestaje działać podczas użytkowania.	Możliwe, że urządzenie pracowało zbyt długo lub temperatura otoczenia była zbyt wysoka, co spowodowało przegrzanie silnika. W takiej sytuacji urządzenie uruchamia program ochrony przed przegrzaniem i wyłącza się.	Ustaw bieg na „0”, odłącz urządzenie od zasilania i poczekaj, aż wróci do temperatury pokojowej — wtedy można je ponownie uruchomić (zazwyczaj potrzeba 15–30 minut, czas chłodzenia zależy od temperatury otoczenia).
Po przekręceniu pokrętki prędkości urządzenie nie uruchamia się.	Sprawdź, czy wtyczka jest prawidłowo podłączona do gniazdka i czy jest dobry kontakt.	Upewnij się, że wtyczka zasilająca jest prawidłowo podłączona do gniazdka.
	Sprawdź, czy nie nastąpiła przerwa w dostawie prądu.	Poczekaj na przywrócenie zasilania przed rozpoczęciem pracy.
	Sprawdź, czy przycisk podnoszenia (rise button) wraca na swoje miejsce.	Upewnij się, że głowica (headstock) jest prawidłowo zablokowana na miejscu.
Nadmierny hałas podczas pracy urządzenia.	<ul style="list-style-type: none"> <li>-Maszyna może pracować na wyższym biegu niż jest to zalecane przy danym obciążeniu.</li> <li>-Ilość mieszanych składników jest zbyt duża, co powoduje przeciążenie urządzenia.</li> <li>-Napięcie zasilania jest niestabilne.</li> <li>-Czas pracy jest zbyt długi.</li> </ul>	<ul style="list-style-type: none"> <li>Wybierz odpowiedni bieg do mieszania jedzenia zgodnie z zaleceniami w instrukcji.</li> <li>- Zmniejsz ilość mieszanych składników.</li> <li>- Jeśli napięcie jest niestabilne, poczekaj, aż się ustabilizuje przed użyciem.</li> <li>- Jeśli czas pracy jest zbyt długi, zatrzymaj urządzenie i pozwól mu się ochłodzić przed dalszym użyciem.</li> </ul>
Obroty mieszadła spadają lub są niestabilne	<ul style="list-style-type: none"> <li>- Temperatura otoczenia jest zbyt niska, co powoduje, że smar w urządzeniu twardnieje.</li> <li>- Składniki są zbyt twarde lub zbyt gęste, co powoduje przeciążenie mieszadła</li> <li>- Napięcie zasilania nagle spadło.</li> </ul>	<ul style="list-style-type: none"> <li>- Wyjmij misę i pozwól urządzeniu pracować przez 5 minut bez obciążenia, aby smar się ogrzał i prędkość wróciła do normy.</li> <li>- Zmniejsz ilość składników i pozwól maszynie pracować w normalnym trybie.</li> <li>- Gdy napięcie się ustabilizuje, uruchom maszynę ponownie.</li> </ul>
Maszyna trzęsie się i porusza podczas pracy	<ul style="list-style-type: none"> <li>- Sprawdź, czy gumowe nóżki podstawy stykają się z powierzchnią.</li> <li>- Sprawdź, czy maszyna stoi na gładkim i płaskim blacie.</li> </ul>	<ul style="list-style-type: none"> <li>- Upewnij się, że gumowe nóżki podstawy dotykają powierzchni.</li> <li>- Umieść urządzenie na równej i stabilnej powierzchni.</li> </ul>
Osłona przeciwrozpryskowa nie wraca na miejsce po jej zdjęciu i ponownym założeniu	- Sprawdź, czy osłona przeciwrozpryskowa i misa do mieszania zostały prawidłowo zamocowane.	- Obróć osłonę i zamontuj ją ponownie; upewnij się, że misa do mieszania została prawidłowo zamontowana.
Po zakończeniu mieszania ciasto jest przyciemnione	- Czarna proszkowa substancja dostała się do ciasta z wnętrza głowicy mieszającej.	- Sprawdź, czy hak do ciasta i obszar wokół haka są czyste i czy na powierzchni nie ma pozostałości przed użyciem.

## Konserwacja

<p>Czyszczenie obudowy urządzenia</p>	<ul style="list-style-type: none"> <li>• Nie zanurzaj maszyny w wodzie. Nie polewaj jej bezpośrednio wodą, aby zapobiec przedostaniu się wody do korpusu urządzenia, co może prowadzić do zwarcia, porażenia prądem, wycieku prądu, korozji oraz innych awarii.</li> <li>• Nie używaj mokrego, ociekającego ręcznika do wycierania maszyny.</li> <li>• Nie używaj detergentów, octu, soli ani innych środków czyszczących o działaniu korozyjnym, silnie kwaśnym lub zasadowym do czyszczenia obudowy urządzenia – może to uszkodzić jej powierzchnię.</li> <li>• Nie używaj ostrych lub szorstkich narzędzi, takich jak druciaki, do czyszczenia akcesoriów – może to łatwo uszkodzić ich powierzchnię.</li> </ul>
<p>Czyszczenie akcesoriów</p>	<ul style="list-style-type: none"> <li>• Nie wkładaj części z odlewane aluminium do zmywarki ani nie myj ich przy użyciu środków korozyjnych, silnie kwaśnych lub zasadowych. Nie wolno ich czyścić w zmywarce. (Z wyjątkiem części ze stali nierdzewnej, elementów z powłoką teflonową lub części pokrytych warstwą elektroforetyczną.)</li> <li>• Nie mocz akcesoriów przez długi czas w detergentach, stonęj wodzie, occie ani innych płynach o działaniu korozyjnym. Po użyciu należy je niezwłocznie wyczyścić.</li> <li>• Po czyszczeniu dokładnie wysusz akcesoria, szczególnie wewnętrzne części – ważne jest, aby pozostały suche.</li> </ul>
<p>Specjalne czyszczenie</p>	<ul style="list-style-type: none"> <li>• Obracający się wał napędowy może wytwarzać czarne ślady wskutek dużej prędkości i tarcia podczas pracy maszyny. Po każdym użyciu należy go od razu wyczyścić i osuszyć.</li> <li>• Zachowaj ostrożność w pobliżu ostrzy i innych ostrych krawędzi lub akcesoriów.</li> </ul>
<p>Konserwacja i przechowywanie</p>	<ul style="list-style-type: none"> <li>• Można nałożyć oliwę z oliwek na ostrza, tarcze tnące i misę do mieszania, aby zapobiec utlenianiu się powierzchni w wilgotnym lub suchym środowisku.</li> <li>• Gdy urządzenie nie jest używane, należy je przykryć torbą ochronną/opakowaniem i przechowywać w suchym miejscu.</li> </ul>

## Utylizacja



**Nie wyrzucaj urządzenia razem ze zwykłymi odpadami domowymi.**

Utylizuj urządzenie za pośrednictwem zarejestrowanej firmy zajmującej się utylizacją odpadów lub poprzez lokalny punkt zbiórki odpadów komunalnych.

Przestrzegaj obowiązujących przepisów dotyczących utylizacji. W razie wątpliwości skontaktuj się ze swoim lokalnym zakładem gospodarki odpadami.

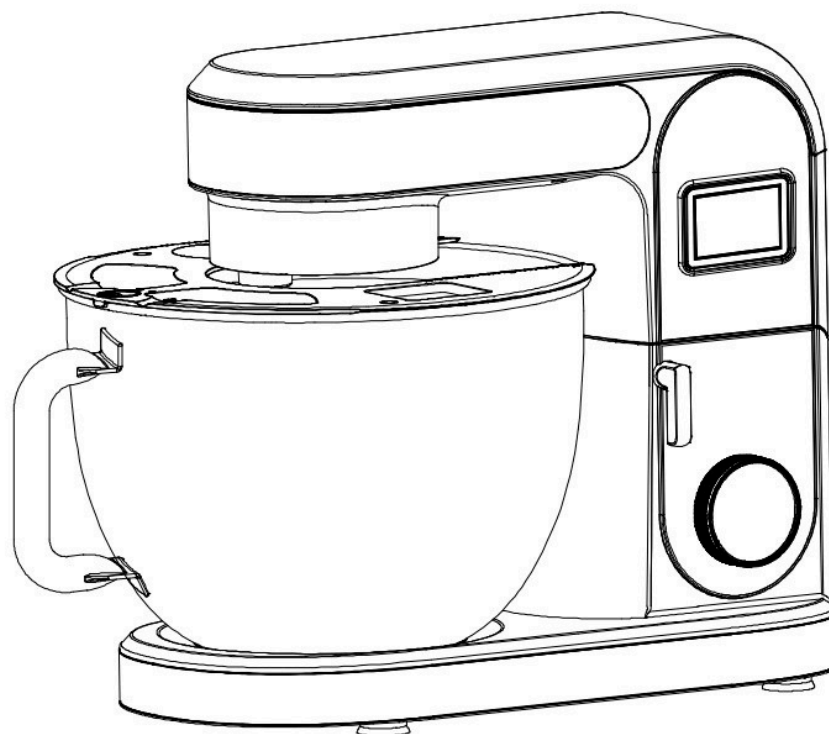

# PLANETÁRNÍ ROBOT ORA

WÓJTOWICZ NEW COMMERCE S.K.A.;  
UL. ROMANA DMOWSKIEGO 2,  
48-303 NYSA  
[www.agroserwisnysa.pl](http://www.agroserwisnysa.pl)

Vyrobeno v ČR

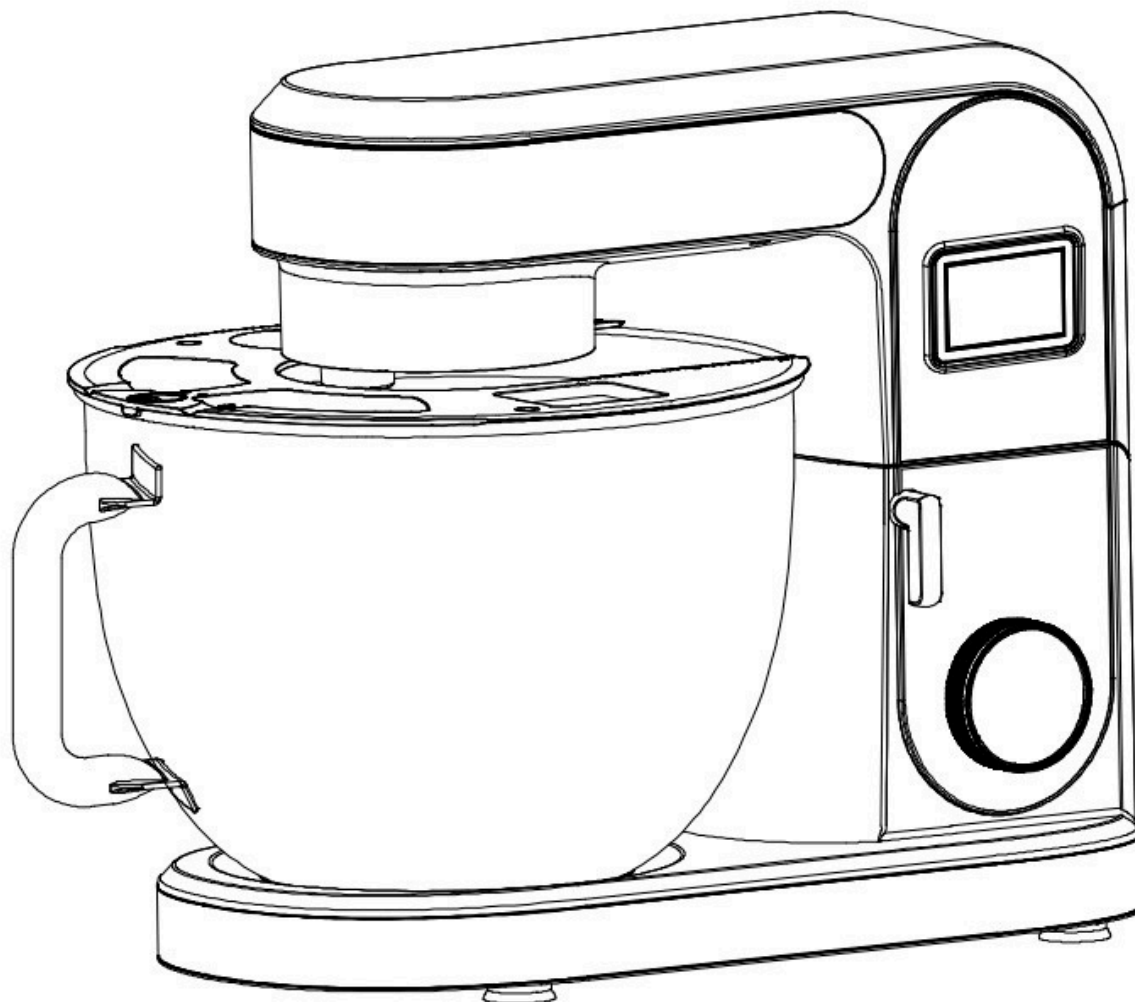

**Model: Ora**

**Proudové napětí: 220–240 V, 50–60 Hz**

**Jmenovitý výkon: 2000 W**

**Třída ochrany: II**

**Uschovejte si tento návod do budoucna a předejte jej spolu se zařízením dalším uživatelům.**

---

---

## Obecné bezpečnostní pokyny

**Před uvedením zařízení do provozu si pečlivě přečtěte návod k obsluze a uschovejte jej spolu s záručním listem, účtenkou a pokud možno i s originálním vnitřním obalem. Pokud zařízení předáte jiné osobě, předejte s ním i tento návod k obsluze.**

- Zařízení je určeno výhradně pro domácí použití a pro účely, ke kterým bylo navrženo. Není vhodné pro komerční použití. Nepoužívejte je venku (pokud k tomu není určeno). Uchovávejte mimo dosah zdrojů tepla, přímého slunečního záření, vlhkosti (nikdy neponořujte do žádné kapaliny) a ostrých hran. Nepoužívejte zařízení mokřma rukama. Pokud je zařízení vlhké nebo mokré, okamžitě jej odpojte.
- Při čištění nebo ukládání zařízení jej vypněte a vždy odpojte zástrčku ze zásuvky (taháním za zástrčku, ne za kabel), pokud není zařízení používáno, a odpojte připojené příslušenství.
- Zařízení nepoužívejte bez dozoru. Pokud musíte pracoviště opustit, vždy zařízení vypněte nebo odpojte zástrčku ze zásuvky (taháním pouze za zástrčku, ne za kabel).
- Pravidelně kontrolujte zařízení a napájecí kabel, zda nejsou poškozené. Nepoužívejte zařízení, pokud je poškozené. Nepokoušejte se zařízení opravovat sami. Vždy kontaktujte autorizovaný servis. Pokud je napájecí kabel poškozen, musí být vyměněn výrobcem, jeho autorizovaným servisem nebo osobou s odpovídající kvalifikací, aby se předešlo riziku.
- Používejte pouze originální náhradní díly.
- Věnujte zvláštní pozornost následujícím „Zvláštním bezpečnostním opatřením“.

### Děti a osoby se sníženou schopností pohybu

- Pro zajištění bezpečnosti dětí skladujte všechny obalové materiály (plastové fólie, krabice, polystyren atd.) mimo jejich dosah.
- Pozor! Nedovolte malým dětem si hrát s fólií – hrozí nebezpečí udušení!
- Při používání příslušenství, jako je mixér nebo drtič, nesmí zařízení používat děti. Uchovávejte zařízení a jeho kabel mimo dosah dětí.
- Toto zařízení není hračka. Děti by si s ním neměly hrát.
- Zařízení mohou používat osoby s omezenou fyzickou, smyslovou nebo duševní schopností, stejně jako osoby bez zkušeností a znalostí, pouze pokud jsou pod dozorem nebo byly poučeny, jak zařízení bezpečně používat, a rozumí souvisejícím rizikům.

### Speciální bezpečnostní opatření týkající se tohoto zařízení

- Vždy odpojte zařízení od napájení, pokud zůstává bez dozoru, a před montáží, demontáží nebo čištěním.
- Vypněte zařízení a odpojte jej od napájení před výměnou příslušenství nebo přiblížením se k pohyblivým částem během provozu. Nepoužívejte zařízení k jiným účelům, než pro které bylo určeno.
- POZOR: Aby se předešlo riziku náhodného resetování tepelně bezpečnostního spínače, zařízení nesmí být napájeno přes externí spínací zařízení, jako je časový spínač, ani připojeno k obvodu, který je pravidelně zapínán a vypínán energetickou společností.
- Zařízení smí být obsluhováno pouze pod dozorem.
- Nemanipulujte s žádnými bezpečnostními vypínači.
- Nevkládejte nic do rotujících háků během provozu zařízení.
- Umístěte zařízení na hladký, rovný a stabilní pracovní povrch.
- Nepřipojujte zástrčku do zásuvky, pokud nejsou všechny požadované příslušenství správně namontovány.
- Toto zařízení není určeno pro použití osobami (včetně dětí) s omezenými fyzickými, smyslovými nebo duševními schopnostmi, ani osobami bez zkušeností a znalostí, pokud nejsou pod dozorem nebo nebyly řádně poučeny osobou odpovědnou za jejich bezpečnost.
- Děti by měly být pod dohledem, aby se ujistily, že si s zařízením nehrávají.

- 
- Zařízení může být používáno dětmi od 8 let a osobami s omezenými fyzickými, smyslovými nebo duševními schopnostmi, stejně jako osobami bez zkušeností a znalostí, za předpokladu, že jsou pod dozorem nebo byly poučeny o bezpečném používání zařízení a chápou s tím spojená rizika.
  - V případě poškození napájecího kabelu musí být vyměněn výrobcem, jeho servisem nebo jinou kvalifikovanou osobou, aby se předešlo nebezpečí.
  - Zařízení je určeno pro domácí použití a podobné účely, jako jsou:
    - sociální místnosti v obchodech, kancelářích a jiných pracovištích;
    - zemědělské usedlosti;
    - hosté v hotelech, motelech a dalších ubytovacích zařízeních;
    - penziony typu „bed and breakfast“.
  - Zařízení by nemělo být používáno dětmi. Udržujte zařízení a jeho kabel mimo dosah dětí.
  - Zařízení může být používáno dětmi od 8 let, pokud byly řádně poučeny nebo jsou pod dohledem a chápou s tím spojená rizika. Čištění a údržbu by neměly provádět děti, pokud nejsou starší 8 let a pod dohledem. Udržujte zařízení a kabel mimo dosah dětí mladších 8 let.
  - Vždy odpojte zařízení od napájení, pokud zůstává bez dozoru, a před montáží, demontáží nebo čištěním.
  - U modelu SM-1505BM je spotřeba energie v režimu vypnutí 0,4 W.
  - Automatický přechod do režimu vypnutí nastává za méně než 1 minutu.

**UPOZORNĚNÍ: Ujistěte se, že je mixér vypnutý před jeho sejmutím ze stojanu.**

## Názvy jednotlivých částí

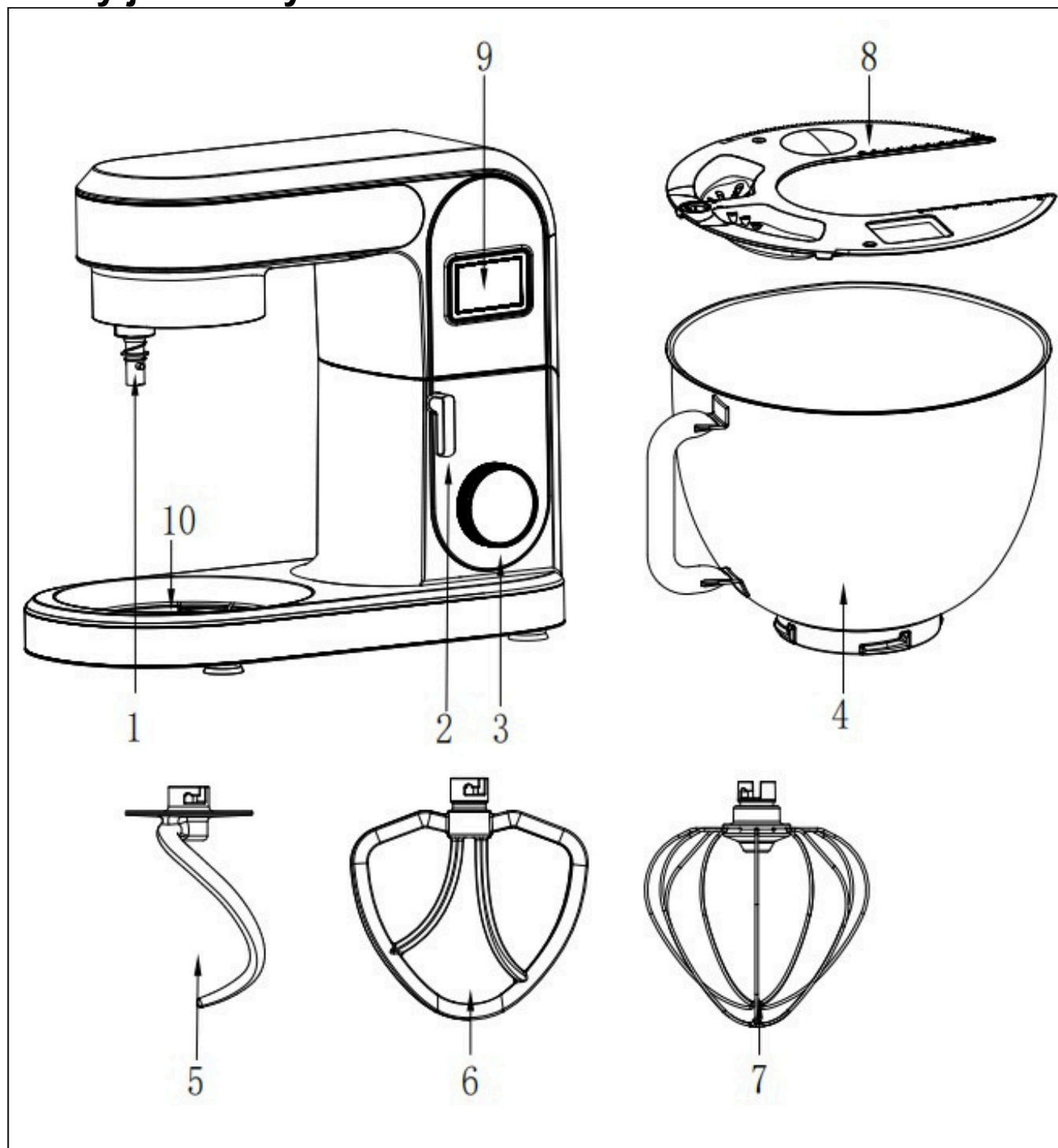

1	Hřídel pohonu	6	Míchadlo
2	Tlačítka pro zvedání	7	Šlehačka
3	Tlačítka rychlosti	8	Víko mísy
4	Miska	9	LED displej
5	Háček na těsto	10	Topný prvek

## Jak používat zařízení:

- Před použitím omyjte příslušenství čistou vodou, opláchněte a osušte.
- Umístěte zařízení na rovný, čistý a suchý stůl. Stiskněte hlavu zařízení, poté otočte ovládacím kolečkem pro zvedání hlavy (2) podle kroku 1 – horní část se automaticky zvedne (strany 1 a 2).
- Namontujte kryt mísy na míchací rameno podle kroku 2 (strana 2).
- Odměřte potraviny a vodu do mísy, poté namontujte mísu (4) na zařízení podle kroku 3, otočte ji po směru hodinových ručiček až do zablokování západky (krok 4; strana 3).
- Nepřekračujte maximální celkovou hmotnost těsta.
- Namontujte požadované příslušenství (5), (6) nebo (7) (pouze jedno najednou) na hnací hřídel míchací hlavy (1) podle kroku 5. Zatlačte příslušenství nahoru a poté jej otočte o čtvrt otáčky doleva až do zablokování (krok 6; strany 4 a 5).
- Stiskněte hlavu zařízení, která se automaticky zablokuje do vodorovné polohy (tlačítko 2, krok 7; strana 6).
- Připojte zástrčku k napájení a zapněte zařízení.
- Nastavte ovládací kolečko rychlosti (3) na požadovanou rychlost, aby se začalo míchat.
- Když je těsto dostatečně zpracované, otočte ovládací kolečko rychlosti (3) do polohy 0 pro ukončení práce.
- Ručním stisknutím hlavy zařízení otočte ovládacím kolečkem zvedání hlavy (2) po směru hodinových ručiček, aby se horní část zvedla. Otočte mísou proti směru hodinových ručiček, vyjměte mísu a vyjměte těsto.
- Vypněte zařízení a odpojte je od napájení před výměnou příslušenství nebo přiblížením se k pohyblivým částem během provozu.



1



2

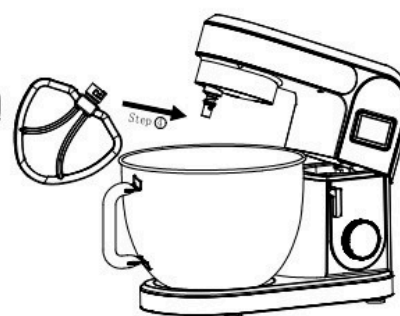

3



4

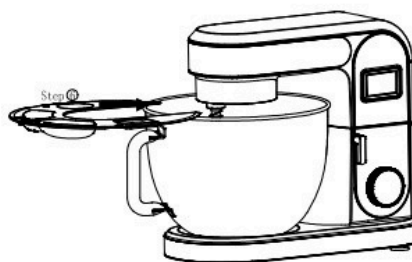

5



6

## Návrhy

### Nastavení úrovní a použití háku pro maximálně 2,0 kg směsi

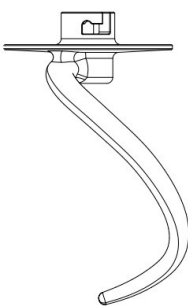
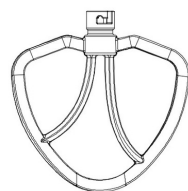
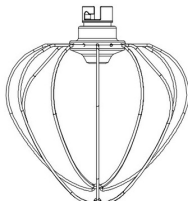
Příslušenství	Fotografie	Rychlost	Čas (min)	Maximálně	Metoda obsluhy
Háček		1-3	3-5	1000g mouky +538g vody	1 stupeň – spusťte na 30 sekund, poté 2. stupeň – spusťte na 30 sekund, a potom 3. spusťte na 2 až 4 minuty, dokud nevznikne jednotná hmota.
Míchačka		2-4	3-10	660g mouky +840g vody	stupně – spusťte na 20 sekund, poté 4. stupeň – spusťte na více než 2 minuty a 40 sekund.
Šlehač		5-6	3-10	3 vaječné bílky (min) a	Nastavte 5. nebo 6. stupeň a spusťte na více než 3 minuty.

## Popis funkcí LED displeje





### 1. Zapnutí zařízení:

- Po připojení zařízení k napájení se obrazovka rozsvítí a přejde do pohotovostního režimu s možností nastavení.
- Pokud zařízení zůstane v pohotovostním režimu bez jakékoli činnosti po dobu 3 minut, displej zhasne a zařízení přejde do režimu spánku.
- V režimu spánku, po otočení ovládacího knoflíku (3), se obrazovka znovu rozsvítí a zařízení se vrátí do režimu nastavení.

### 2. Zobrazení rychlosti:

- 01-02 stupeň – svítí LED „Hnětení“ (Kneading);
- 03-04 stupeň – svítí LED „Míchání“ (Mixing);
- 05-06 stupeň – svítí LED „Šlehání“ (Whisking);
- Stupeň 0F – svítí LED „Kvašení“ (Fermenting).

### 3. Funkce odpočítávání LED:

Stiskněte  Chcete-li nastavit dobu zobrazení na digitálním displeji pomocí  a .

Poté nastavte rychlostní ovladač (3) výběrem odpovídající rychlosti (1–6), displej se současně změní.

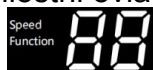

Zařízení začne pracovat a displej přejde do režimu odpočítávání.



Zařízení začne pracovat a displej přejde do režimu odpočítávání.

Po uplynutí času a návratu displeje na „0“ zařízení se 10 zvukovými signály přestane pracovat.

### 4. Nastavení funkce fermentace:

Stiskněte  Pro nastavení času zobrazeného na digitálním displeji.



Pomocí  a 

Po dokonání předběžných nastavení otočte rychlostní knoflík (3) na rychlost F — na displeji se spustí odpovídající režim.



Displej zobrazuje „0F“, rozsvítí se kontrolka „Fermenting“ (Fermentace) a zařízení přejde do režimu fermentace s nízkoteplotním ohřevem.

## Řešení problémů

Problém	Příčina	Řešení
Zařízení náhle přestane fungovat během používání.	Je možné, že zařízení pracovalo příliš dlouho nebo byla okolní teplota příliš vysoká, což způsobilo přehřátí motoru. V takovém případě zařízení spustí ochranný program proti přehřátí a vypne se.	Nastavte rychlost na „0“, odpojte zařízení od napájení a počkejte, až se vrátí na pokojovou teplotu — potom jej můžete znovu spustit (obvykle to trvá 15–30 minut, doba chlazení závisí na okolní teplotě).
Po otočení ovládacího knoflíku rychlosti se zařízení nespustí.	Zkontrolujte, zda je zástrčka správně zasunuta do zásuvky a zda je dobrý kontakt.	Ujistěte se, že je napájecí zástrčka správně připojena do zásuvky.
	Zkontrolujte, zda nedošlo k výpadku elektrického proudu.	Počkejte na obnovení napájení před zahájením práce.
	Zkontrolujte, zda se tlačítko zvedání (rise button) vrací na své místo.	Ujistěte se, že je hlava (headstock) správně zajištěna na místě.
Nadměrný hluk během provozu zařízení.	<ul style="list-style-type: none"> <li>Stroj může pracovat na vyšším stupni než je doporučeno pro dané zatížení.</li> <li>Množství mixovaných ingrediencí je příliš velké, což způsobuje přetížení zařízení.</li> <li>Napájecí napětí je nestabilní.</li> <li>Doba provozu je příliš dlouhá.</li> </ul>	<ul style="list-style-type: none"> <li>Vyberte vhodný stupeň pro míchání jídla podle doporučení v návodu.</li> <li>Snižte množství mixovaných ingrediencí.</li> <li>Pokud je napětí nestabilní, počkejte, až se stabilizuje, než zařízení použijete.</li> <li>Pokud je doba provozu příliš dlouhá, zastavte zařízení a nechte jej vychladnout před dalším použitím.</li> </ul>
Otáčky metly klesají nebo jsou nestabilní	<ul style="list-style-type: none"> <li>Teplota okolí je příliš nízká, což způsobuje ztuhnutí maziva v zařízení.</li> <li>Ingredience jsou příliš tvrdé nebo husté, což přetěžuje metlu.</li> <li>Napětí napájení náhle pokleslo.</li> </ul>	<ul style="list-style-type: none"> <li>Vyjměte misku a nechte zařízení pracovat 5 minut bez zatížení, aby se mazivo zahřálo a rychlost se vrátila k normálu.</li> <li>Snižte množství ingrediencí a nechte stroj pracovat v normálním režimu.</li> <li>Po stabilizaci napětí zařízení znovu zapněte.</li> </ul>
Stroj se během provozu třese a pohybuje.	<ul style="list-style-type: none"> <li>Zkontrolujte, zda gumové nožičky základny přiléhají k povrchu.</li> <li>Zkontrolujte, zda stojí stroj na hladké a rovné pracovní ploše.</li> </ul>	<ul style="list-style-type: none"> <li>Ujistěte se, že gumové nožky základny se dotýkají povrchu.</li> <li>Umístěte zařízení na rovný a stabilní povrch.</li> </ul>
Ochranný kryt proti rozstříku se po sejmutí a opětovném nasazení nevrací na své místo.	Zkontrolujte, zda byl ochranný kryt proti rozstříku a mísící miska správně nasazeny.	<ul style="list-style-type: none"> <li>Otočte kryt a znovu jej nasadte; ujistěte se, že mísící miska byla správně nasazena.</li> </ul>
Po ukončení míchání je těsto tmavší.	<ul style="list-style-type: none"> <li>Do těsta se z vnitřku míchací hlavy dostala černá prášková látka.</li> </ul>	<ul style="list-style-type: none"> <li>Zkontrolujte, zda je hnětací hák a oblast kolem něj čistá a zda se na povrchu před použitím nenachází zbytky.</li> </ul>

## Údržba

<p>Čištění krytu zařízení</p>	<ul style="list-style-type: none"> <li>• Nepouštějte stroj do vody. Nelijte na něj přímo vodu, aby se voda nedostala do těla přístroje, což může vést ke zkratu, úrazu elektrickým proudem, úniku proudu, korozi a dalším poruchám.</li> <li>• Nepoužívejte mokré, kapající ručník k utírání stroje.</li> <li>• Nepoužívejte detergenty, ocet, sůl ani jiné čisticí prostředky s korozivním, silně kyselým nebo zásaditým účinkem k čištění krytu přístroje – může to poškodit jeho povrch.</li> <li>• Nepoužívejte ostré nebo drsné nástroje, jako jsou ocelové drátěnky, k čištění příslušenství – snadno poškodí jejich povrch.</li> </ul>
<p>Čištění příslušenství</p>	<ul style="list-style-type: none"> <li>• Části z odlitku hliníku nekládejte do myčky ani je nemyjte pomocí korozivních, silně kyselých nebo zásaditých prostředků. Nemyjte je v myčce (vyjma dílů z nerezové oceli, teflonových povrchů nebo částí s elektroforetickou vrstvou).</li> <li>• Nenechávejte příslušenství dlouho namočené v detergitech, slané vodě, octě nebo jiných korozivních kapalinách. Po použití je okamžitě vyčistěte.</li> <li>• Po čištění příslušenství důkladně vysušte, zejména vnitřní části – je důležité, aby zůstaly suché.</li> </ul>
<p>Speciální čištění</p>	<ul style="list-style-type: none"> <li>• Otáčející se hnací hřídel může při vysoké rychlosti a tření během provozu stroje vytvářet černé stopy. Po každém použití je třeba je ihned vyčistit a osušit.</li> <li>• Buďte opatrní v blízkosti nožů a jiných ostrých hran nebo příslušenství.</li> </ul>
<p>Údržba a skladování</p>	<ul style="list-style-type: none"> <li>• Na nože, řezací kotouče a mísu lze nanést olivový olej, aby se zabránilo oxidaci povrchu ve vlhkém nebo suchém prostředí.</li> <li>• Když zařízení nepoužíváte, přikryjte ho ochranným obalem/obalem a skladujte na suchém místě.</li> </ul>

## Likvidace



**Nevyhazujte zařízení spolu s běžným domovním odpadem.**

Likvidujte zařízení prostřednictvím registrované firmy zabývající se likvidací odpadu nebo místního sběrného místa komunálního odpadu.

Dodržujte platné předpisy o likvidaci. V případě pochybností kontaktujte své místní zařízení pro správu odpadu.

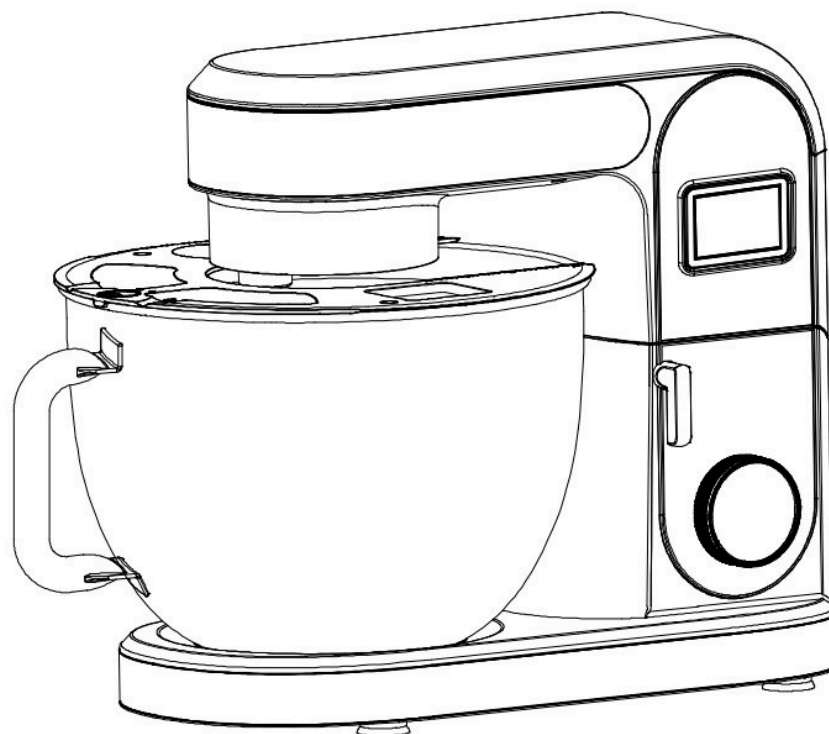

## **PLANETARISCHER ROBOTER ORA**

WÓJTOWICZ NEW COMMERCE S.K.A.;  
UL. ROMANA DMOWSKIEGO 2,  
48-303 NYSA  
[www.agroserwisnysa.pl](http://www.agroserwisnysa.pl)

Hergestellt in der VR China

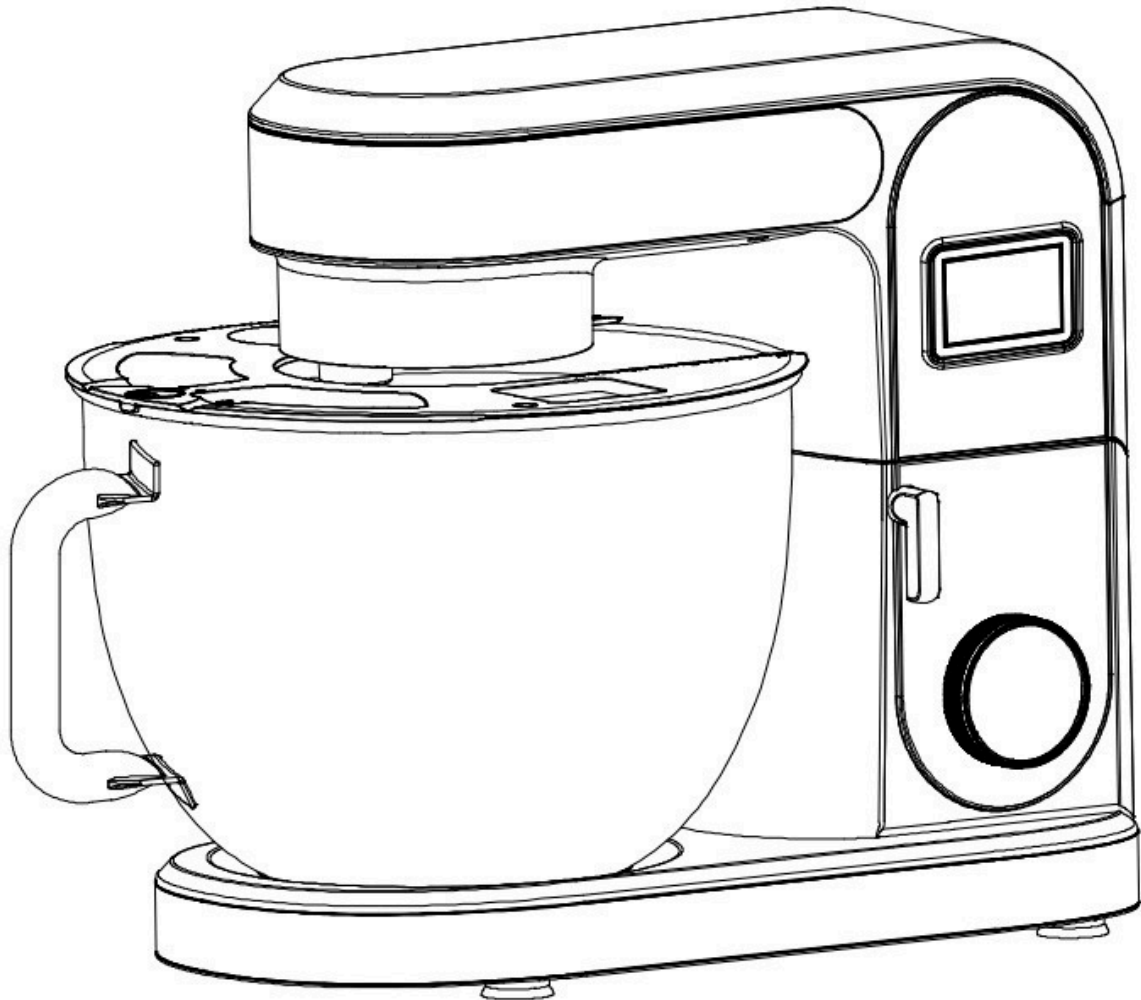

**Modell: Ora**

**Stromstärke: 220-240V 50-60Hz**

**Nennleistung: 2000W**

**Schutzklasse: II**

**Bewahren Sie diese Anleitung für zukünftige Verwendung auf und geben Sie sie zusammen mit dem Gerät an nachfolgende Benutzer weiter.**

---

---

## Allgemeine Sicherheitshinweise

**Lesen Sie vor Inbetriebnahme des Geräts die Bedienungsanleitung sorgfältig durch und bewahren Sie sie zusammen mit der Garantiekarte, dem Kaufbeleg und, wenn möglich, der originalen Innenverpackung auf. Wenn Sie das Gerät an andere Personen weitergeben, legen Sie auch die Bedienungsanleitung bei.**

- Das Gerät ist ausschließlich für den Hausgebrauch und den vorgesehenen Zweck bestimmt. Es ist nicht für den gewerblichen Einsatz geeignet. Verwenden Sie es nicht im Freien (es sei denn, es ist dafür ausgelegt). Halten Sie es fern von Wärmequellen, direktem Sonnenlicht, Feuchtigkeit (tauchen Sie es niemals in Flüssigkeiten) und scharfen Kanten. Benutzen Sie das Gerät nicht mit nassen Händen. Wenn das Gerät feucht oder nass ist, ziehen Sie sofort den Stecker.
- Beim Reinigen oder Verstauen des Geräts schalten Sie es aus und ziehen Sie immer den Netzstecker (am Stecker selbst, nicht am Kabel), wenn das Gerät nicht benutzt wird, und entfernen Sie angeschlossene Zubehörteile.
- Benutzen Sie das Gerät niemals unbeaufsichtigt. Wenn Sie den Arbeitsplatz verlassen müssen, schalten Sie das Gerät immer aus oder ziehen Sie den Stecker (am Stecker, nicht am Kabel).
- Überprüfen Sie das Gerät und das Kabel regelmäßig auf Beschädigungen. Verwenden Sie das Gerät nicht, wenn es beschädigt ist. Versuchen Sie nicht, das Gerät selbst zu reparieren. Wenden Sie sich immer an den autorisierten Kundendienst. Wenn das Netzkabel beschädigt ist, muss es vom Hersteller, dem autorisierten Kundendienst oder einer qualifizierten Fachkraft ersetzt werden, um Gefahren zu vermeiden.
- Verwenden Sie ausschließlich Originalersatzteile.
- Achten Sie besonders auf die nachfolgenden „Besonderen Sicherheitshinweise“.

### Kinder und gebrechliche Personen

- Um die Sicherheit von Kindern zu gewährleisten, bewahren Sie alle Verpackungsteile (Plastikfolien, Kartons, Styropor usw.) außerhalb ihrer Reichweite auf.
- Achtung! Lassen Sie kleine Kinder nicht mit Folien spielen – Erstickungsgefahr!
- Beim Gebrauch von Zubehörteilen wie Mixer oder Zerkleinerer darf das Gerät nicht von Kindern verwendet werden. Halten Sie das Gerät und dessen Kabel außerhalb der Reichweite von Kindern.
- Dieses Gerät ist kein Spielzeug. Kinder sollten nicht damit spielen.
- Das Gerät darf nur von Personen mit eingeschränkten körperlichen, sensorischen oder geistigen Fähigkeiten sowie von Personen ohne Erfahrung und Wissen benutzt werden, wenn sie beaufsichtigt werden oder eine Einweisung in die sichere Nutzung erhalten haben und die damit verbundenen Gefahren verstehen.

### Besondere Vorsichtsmaßnahmen für dieses Gerät

- Ziehen Sie das Gerät immer vom Stromnetz ab, wenn es unbeaufsichtigt bleibt sowie vor Montage, Demontage oder Reinigung.
- Schalten Sie das Gerät aus und trennen Sie es vom Stromnetz, bevor Sie Zubehör wechseln oder sich bewegenden Teilen während des Betriebs nähern. Verwenden Sie das Gerät nur für den vorgesehenen Zweck.
- ACHTUNG: Um Gefahren durch unbeabsichtigtes Zurücksetzen des thermischen Sicherheitsschalters zu vermeiden, darf das Gerät nicht über externe Schaltgeräte wie Zeitschaltuhren betrieben oder an Stromkreise angeschlossen werden, die regelmäßig von Energieversorgern ein- und ausgeschaltet werden.
- Das Gerät darf nur unter Aufsicht betrieben werden.
- Manipulieren Sie keine Sicherheitsschalter.
- Führen Sie während des Betriebs nichts in die sich drehenden Haken ein.
- Stellen Sie das Gerät auf eine glatte, ebene und stabile Arbeitsfläche.
- Stecken Sie den Stecker nicht in die Steckdose, wenn nicht alle erforderlichen Zubehörteile korrekt montiert sind.
- Dieses Gerät ist nicht für die Verwendung durch Personen (einschließlich Kinder) mit eingeschränkten körperlichen, sensorischen oder geistigen Fähigkeiten oder ohne Erfahrung und Wissen bestimmt, es sei denn, sie werden beaufsichtigt oder ordnungsgemäß von einer verantwortlichen Person unterwiesen.
- Kinder sollten beaufsichtigt werden, um sicherzustellen, dass sie nicht mit dem Gerät spielen.

- Das Gerät darf von Kindern ab 8 Jahren sowie von Personen mit eingeschränkten physischen, sensorischen oder geistigen Fähigkeiten bzw. mit mangelnder Erfahrung und/oder Wissen benutzt werden, sofern sie beaufsichtigt werden oder eine Einweisung in den sicheren Gebrauch des Geräts erhalten haben und die damit verbundenen Gefahren verstehen.
- Im Falle einer Beschädigung des Netzkabels muss dieses vom Hersteller, seinem Kundendienst oder einer entsprechend qualifizierten Person ersetzt werden, um Gefahren zu vermeiden.
- Das Gerät ist für den Gebrauch im Haushalt und ähnliche Anwendungen bestimmt, wie z. B.:
  - – Aufenthaltsräume in Geschäften, Büros und anderen Arbeitsumgebungen;
  - – landwirtschaftliche Betriebe;
  - – von Gästen in Hotels, Motels und anderen wohnähnlichen Einrichtungen;
  - – in Frühstückspensionen („Bed and Breakfast“).
- Das Gerät sollte nicht von Kindern benutzt werden. Halten Sie das Gerät und das Netzkabel außerhalb der Reichweite von Kindern.
- Das Gerät darf von Kindern ab 8 Jahren verwendet werden, wenn sie entsprechend unterwiesen wurden oder beaufsichtigt werden und die Gefahren verstehen. Reinigung und Wartung dürfen nicht von Kindern durchgeführt werden, es sei denn, sie sind mindestens 8 Jahre alt und werden dabei beaufsichtigt. Halten Sie das Gerät und das Netzkabel von Kindern unter 8 Jahren fern.
- Trennen Sie das Gerät immer vom Stromnetz, wenn es unbeaufsichtigt bleibt sowie vor dem Zusammenbau, der Demontage oder der Reinigung.
- Für das Modell betrug die Leistungsaufnahme im ausgeschalteten Zustand 0,4 W.
- Die automatische Umschaltung in den Aus-Zustand erfolgte nach weniger als einer Minute.

**ACHTUNG: Stelle sicher, dass der Mixer ausgeschaltet ist, bevor du ihn vom Standfuß abnimmst.**

# Bezeichnungen der einzelnen Teile

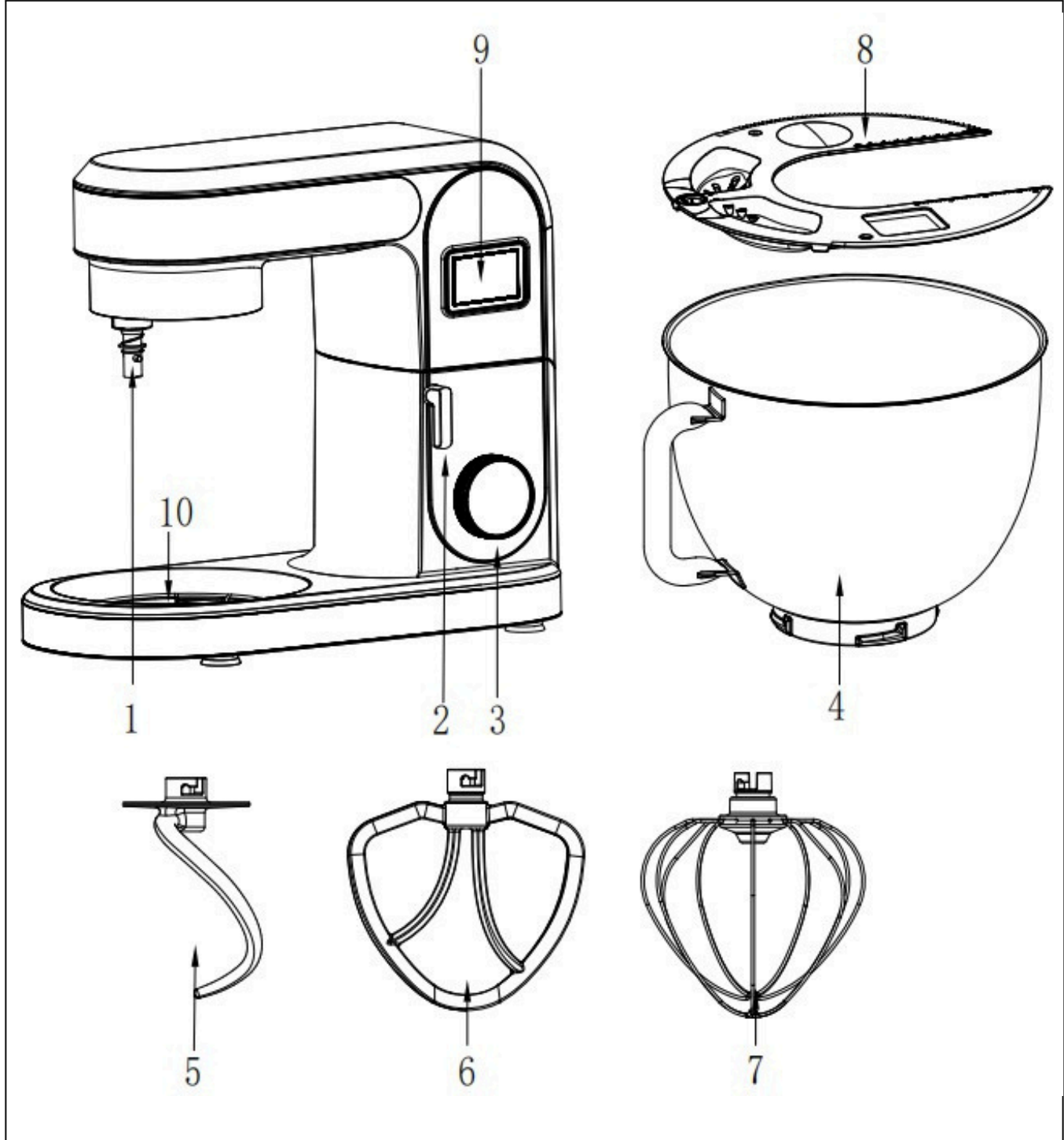

1	Antriebswelle	6	Rührer
2	Hebetasten	7	Schneebesen
3	Geschwindigkeitstasten	8	Schüsselabdeckung
4	Schüssel	9	LED-Anzeige
5	Knethaken	10	Heizelement

## Gebrauchsanweisung für das Gerät:

- Waschen Sie das Zubehör vor dem Gebrauch mit klarem Wasser, spülen Sie es ab und trocknen Sie es.
- Stellen Sie das Gerät auf einen sauberen, trockenen und ebenen Tisch. Drücken Sie den Gerätekopf nach unten und drehen Sie dann den Hebeknopf (2) entsprechend Schritt 1 – der obere Teil hebt sich automatisch an (Seiten 1 und 2).
- Befestigen Sie die Schüsselabdeckung am Rührkopf entsprechend Schritt 2 (Seite 2).
- Wiegen Sie die Zutaten und das Wasser in die Schüssel ab und setzen Sie die Schüssel (4) gemäß Schritt 3 auf das Gerät. Drehen Sie sie im Uhrzeigersinn, bis sie einrastet (Schritt 4; Seite 3).
- Überschreiten Sie nicht das maximale Gesamtgewicht des Teigs.
- Bringen Sie das gewünschte Zubehörteil (5), (6) oder (7) (nur eines gleichzeitig) auf der Antriebswelle des Rührkopfs (1) gemäß Schritt 5 an. Drücken Sie das Zubehör nach oben und drehen Sie es dann um eine Vierteldrehung nach links, bis es einrastet (Schritt 6; Seiten 4 und 5).
- Drücken Sie den Gerätekopf nach unten – er rastet automatisch in horizontaler Position ein (Knopf 2, Schritt 7; Seite 6).
- Stecken Sie den Netzstecker in die Steckdose und schalten Sie das Gerät ein.
- Stellen Sie den Geschwindigkeitsregler (3) auf die gewünschte Stufe, um mit dem Rühren zu beginnen.
- Wenn der Teig ausreichend geknetet ist, drehen Sie den Geschwindigkeitsregler (3) auf Position 0, um den Vorgang zu beenden.
- Drücken Sie den Gerätekopf manuell nach unten, drehen Sie den Hebeknopf (2) im Uhrzeigersinn, um den oberen Teil anzuheben. Drehen Sie die Schüssel gegen den Uhrzeigersinn, entnehmen Sie sie und entnehmen Sie den Teig.
- Schalten Sie das Gerät aus und ziehen Sie den Netzstecker, bevor Sie Zubehör wechseln oder sich bewegenden Teilen während des Betriebs nähern.



1



2

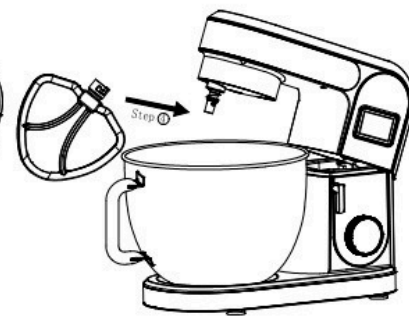

3



4

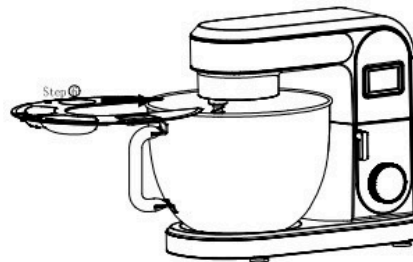

5



6

## Vorschläge

Einstellung der Stufen und Verwendung des Knethakens für maximal 2,0 kg Teigmasse.

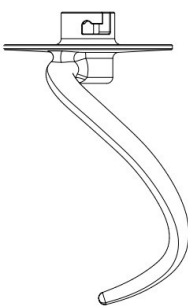
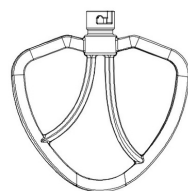
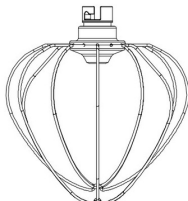
Zubehör	Foto	Geschwindigkeit	Zeit (Min)	Maximal	Bedienungsmethode
Haken		1-3	3-5	1000g Mehl +538g Wasser	1 Gang – 30 Sekunden laufen lassen, dann 2. Gang – 30 Sekunden laufen lassen, und anschließend 3. Gang – 2 bis 4 Minuten laufen lassen, bis eine einheitliche Masse entsteht.
Rührer		2-4	3-10	660g Mehl +840g Wasser	Gang – 20 Sekunden laufen lassen, dann 4. Gang – über 2 Minuten und 40 Sekunden laufen lassen.
Schneebesen		5-6	3-10	3 Eiweiß (min)	Stellen Sie den 5. oder 6. Gang ein und lassen Sie das Gerät über 3 Minuten laufen.

## Beschreibung der Funktionen der LED-Anzeige



### 1. Einschalten des Geräts:

- Nach dem Anschließen des Geräts an die Stromversorgung leuchtet der Bildschirm auf und wechselt in den Standby-Modus mit Einstellmöglichkeit.
- Bleibt das Gerät im Standby-Modus ohne Bedienung für 3 Minuten, erlischt die Anzeige und das Gerät geht in den Schlafmodus.
- Im Schlafmodus leuchtet der Bildschirm erneut auf, wenn das Einstellrad (3) gedreht wird, und das Gerät kehrt in den Einstellmodus zurück.

### 2. Anzeige der Geschwindigkeit:

01-02 Gang – die LED „Kneten“ (Wyrabianie) leuchtet;  
 03-04 Gang – die LED „Mischen“ (Mieszanie) leuchtet;  
 05-06 Gang – die LED „Schlagen“ (Ubieranie) leuchtet;  
 Gang 0F – die LED „Gären“ (Fermentacja) leuchtet.

### 3. LED-Zählfunktion:

Drücke  Um die Anzeigezeit auf dem digitalen Display mittels Touch-Bedienung einzustellen.



Stellen Sie anschließend den Geschwindigkeitsregler (3) auf die gewünschte Geschwindigkeit (1–6) ein; das Display ändert sich dabei entsprechend.



Das Gerät beginnt zu arbeiten und das Display wechselt in den Countdown-Modus.



Das Gerät beginnt zu arbeiten und das Display wechselt in den Countdown-Modus.

Nach Ablauf der Zeit und Rückkehr der Anzeige auf „0“ hört das Gerät nach 10 akustischen Signalen auf zu arbeiten.

### 4. Einstellung der Fermentationsfunktion:

Drücke  Um die Anzeigezeit auf dem Digitaldisplay einzustellen.



Mittels 

Nach Abschluss der Voreinstellungen muss der Geschwindigkeitsregler (3) auf die Stufe F gestellt werden – das Display aktiviert den entsprechenden Modus.



Das Display zeigt „0F“ an, die Kontrollleuchte „Fermenting“ (Fermentation) leuchtet, und das Gerät wechselt in den Fermentationsmodus mit Niedrigtemperaturerwärmung.

# Fehlerbehebung



Problem	Ursache	Lösung
Das Gerät schaltet sich während des Betriebs plötzlich ab.	Möglicherweise war das Gerät zu lange in Betrieb oder die Umgebungstemperatur war zu hoch, was zu einer Überhitzung des Motors geführt hat. In diesem Fall aktiviert das Gerät den Überhitzungsschutz und schaltet sich automatisch ab.	Stellen Sie den Gang auf „0“, trennen Sie das Gerät vom Stromnetz und warten Sie, bis es auf Raumtemperatur abgekühlt ist — danach kann es wieder eingeschaltet werden (in der Regel dauert die Abkühlung 15–30 Minuten, abhängig von der Umgebungstemperatur).
Nach dem Drehen des Geschwindigkeitsreglers startet das Gerät nicht.	Überprüfen Sie, ob der Stecker richtig in die Steckdose eingesteckt ist und ob ein guter Kontakt besteht.	Stellen Sie sicher, dass der Netzstecker ordnungsgemäß in die Steckdose eingesteckt ist.
	Überprüfen Sie, ob es eine Unterbrechung der Stromversorgung gibt.	Warten Sie auf die Wiederherstellung der Stromversorgung, bevor Sie mit der Arbeit beginnen.
	Überprüfen Sie, ob die Anhebungstaste („Rise“-Taste) in ihre Ausgangsposition zurückkehrt.	Stellen Sie sicher, dass der Kopf (Headstock) richtig verriegelt ist.
Übermäßige Geräusentwicklung während des Betriebs des Geräts.	<ul style="list-style-type: none"> <li>Die Maschine könnte auf einer höheren Stufe laufen, als bei der jeweiligen Belastung empfohlen wird.</li> <li>Die Menge der gemischten Materialien ist zu groß, was zu einer Überlastung des Geräts führt.</li> <li>Die Versorgungsspannung ist instabil.</li> <li>Die Betriebszeit ist zu lang.</li> </ul>	<ul style="list-style-type: none"> <li>Wählen Sie die passende Mischstufe gemäß den Empfehlungen in der Bedienungsanleitung.</li> <li>Reduzieren Sie die Menge der zu mischenden Zutaten.</li> <li>Bei instabiler Spannung warten Sie, bis sie sich stabilisiert, bevor Sie das Gerät verwenden.</li> <li>Bei zu langer Betriebszeit schalten Sie das Gerät aus und lassen es abkühlen, bevor Sie es weiter benutzen.</li> </ul>
Die Drehzahl des Rührwerks sinkt oder ist instabil.	<ul style="list-style-type: none"> <li>Die Umgebungstemperatur ist zu niedrig, wodurch das Schmiermittel im Gerät verhärtet.</li> <li>Die Zutaten sind zu hart oder zu dickflüssig, was eine Überlastung des Rührwerks verursacht.</li> <li>Die Versorgungsspannung ist plötzlich gefallen.</li> </ul>	<ul style="list-style-type: none"> <li>Nimm die Schüssel heraus und lasse das Gerät 5 Minuten lang ohne Belastung laufen, damit das Schmiermittel sich erwärmt und die Drehzahl wieder normal wird.</li> <li>Verringere die Menge der Zutaten und lasse die Maschine im normalen Modus arbeiten.</li> <li>Sobald die Spannung stabil ist, starte die Maschine erneut.</li> </ul>
Die Maschine vibriert und bewegt sich während des Betriebs.	<ul style="list-style-type: none"> <li>Überprüfen Sie, ob die Gummifüße der Basis Kontakt mit der Oberfläche haben.</li> <li>Prüfen Sie, ob die Maschine auf einer glatten und ebenen Fläche steht.</li> </ul>	<ul style="list-style-type: none"> <li>Stellen Sie sicher, dass die Gummifüße der Basis die Oberfläche berühren.</li> <li>Stellen Sie das Gerät auf einer ebenen und stabilen Fläche auf.</li> </ul>
Die Spritzschutzabdeckung kehrt nach dem Abnehmen und Wiedereinsetzen nicht in ihre ursprüngliche Position zurück.	<ul style="list-style-type: none"> <li>Überprüfen Sie, ob die Spritzschutzabdeckung und die Rührschüssel richtig befestigt sind.</li> </ul>	<ul style="list-style-type: none"> <li>Drehen Sie die Abdeckung und montieren Sie sie erneut; stellen Sie sicher, dass die Rührschüssel korrekt eingesetzt ist.</li> </ul>
<ul style="list-style-type: none"> <li>Nach dem Mischen ist der Teig dunkler geworden.</li> </ul>	<ul style="list-style-type: none"> <li>Schwarzes pulverförmiges Material ist aus dem Inneren des Rührkopfes in den Teig gelangt.</li> </ul>	<ul style="list-style-type: none"> <li>Überprüfen Sie, ob der Knethaken und der Bereich um den Haken vor der Benutzung sauber sind und keine Rückstände auf der Oberfläche vorhanden sind.</li> </ul>

## Wartung

Reinigung des Geräusgehäuses	<ul style="list-style-type: none"> <li>• Tauchen Sie die Maschine nicht in Wasser ein. Gießen Sie kein Wasser direkt auf das Gerät, um das Eindringen von Wasser in das Gehäuse zu verhindern, da dies Kurzschlüsse, Stromschläge, Stromlecks, Korrosion und andere Schäden verursachen kann.</li> <li>• Verwenden Sie kein nasses oder tropfendes Tuch zum Abwischen der Maschine.</li> <li>• Verwenden Sie keine Reinigungsmittel, Essig, Salz oder andere stark korrosive, saure oder alkalische Reinigungsmittel zur Reinigung des Geräusgehäuses – dies kann die Oberfläche beschädigen.</li> <li>• Verwenden Sie keine scharfen oder rauen Werkzeuge wie Stahlwolle zum Reinigen von Zubehörteilen – dies kann die Oberfläche leicht beschädigen.</li> </ul>
Reinigung der Zubehörteile	<ul style="list-style-type: none"> <li>• Gussteile aus Aluminium dürfen nicht in der Spülmaschine gereinigt werden und sollten nicht mit korrosiven, stark sauren oder alkalischen Mitteln behandelt werden. (Ausgenommen Edelstahlteile, Teflon-beschichtete Teile oder elektrolytisch beschichtete Bauteile.)</li> <li>• Weichen Sie Zubehörteile nicht längere Zeit in Reinigungsmitteln, Salzwasser, Essig oder anderen korrosiven Flüssigkeiten ein. Reinigen Sie sie nach Gebrauch sofort.</li> <li>• Nach der Reinigung die Zubehörteile gründlich trocknen, insbesondere die Innenbereiche – es ist wichtig, dass sie trocken bleiben.</li> </ul>
Spezialreinigung	<ul style="list-style-type: none"> <li>• Die rotierende Antriebswelle kann aufgrund hoher Drehzahlen und Reibung schwarze Spuren hinterlassen. Diese müssen nach jeder Benutzung sofort gereinigt und getrocknet werden.</li> <li>• Seien Sie vorsichtig in der Nähe von Messern und anderen scharfen Kanten oder Zubehörteilen.</li> </ul>
Wartung und Lagerung	<ul style="list-style-type: none"> <li>• Olivenöl kann auf Messer, Schneidscheiben und die Rührschüssel aufgetragen werden, um die Oxidation der Oberflächen in feuchter oder trockener Umgebung zu verhindern.</li> <li>• Wenn das Gerät nicht verwendet wird, sollte es mit einer Schutztasche oder Verpackung abgedeckt und an einem trockenen Ort aufbewahrt werden.</li> </ul>

## Entsorgung



**Werfen Sie das Gerät nicht zusammen mit dem normalen Haushaltsmüll weg.**

Entsorgen Sie das Gerät über ein registriertes Entsorgungsunternehmen oder eine örtliche Sammelstelle für kommunale Abfälle.

Beachten Sie die geltenden Entsorgungsvorschriften. Bei Unsicherheiten wenden Sie sich an Ihre örtliche Abfallwirtschaft.

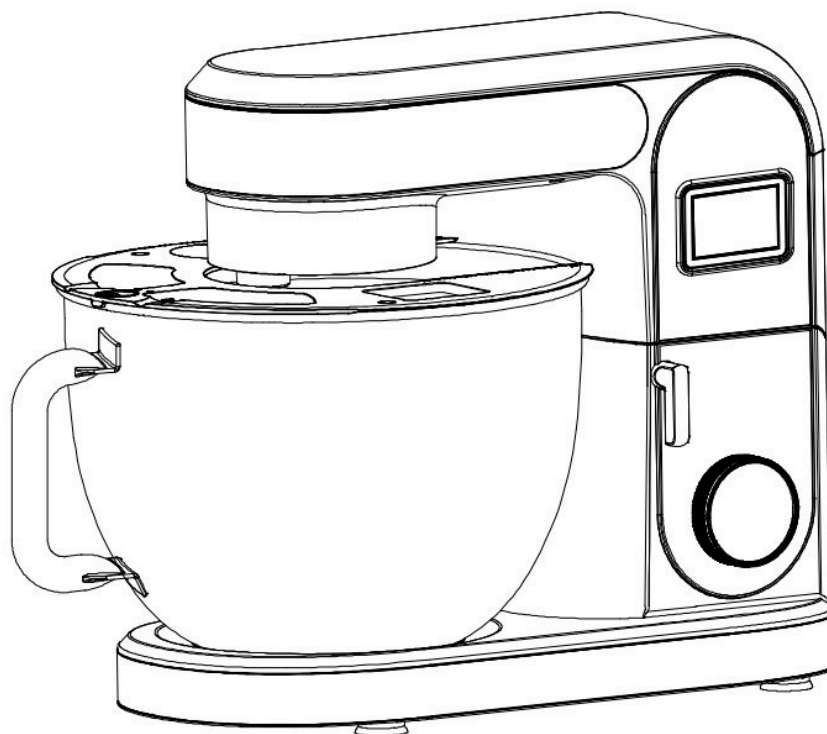

## ORÁ PLANETÁRIS ROBOT

WÓJTOWICZ NEW COMMERCE S.K.A.;  
UL. ROMANA DMOWSKIEGO 2,  
48-303 NYSA  
[www.agroserwisnysa.pl](http://www.agroserwisnysa.pl)

Kínában készült

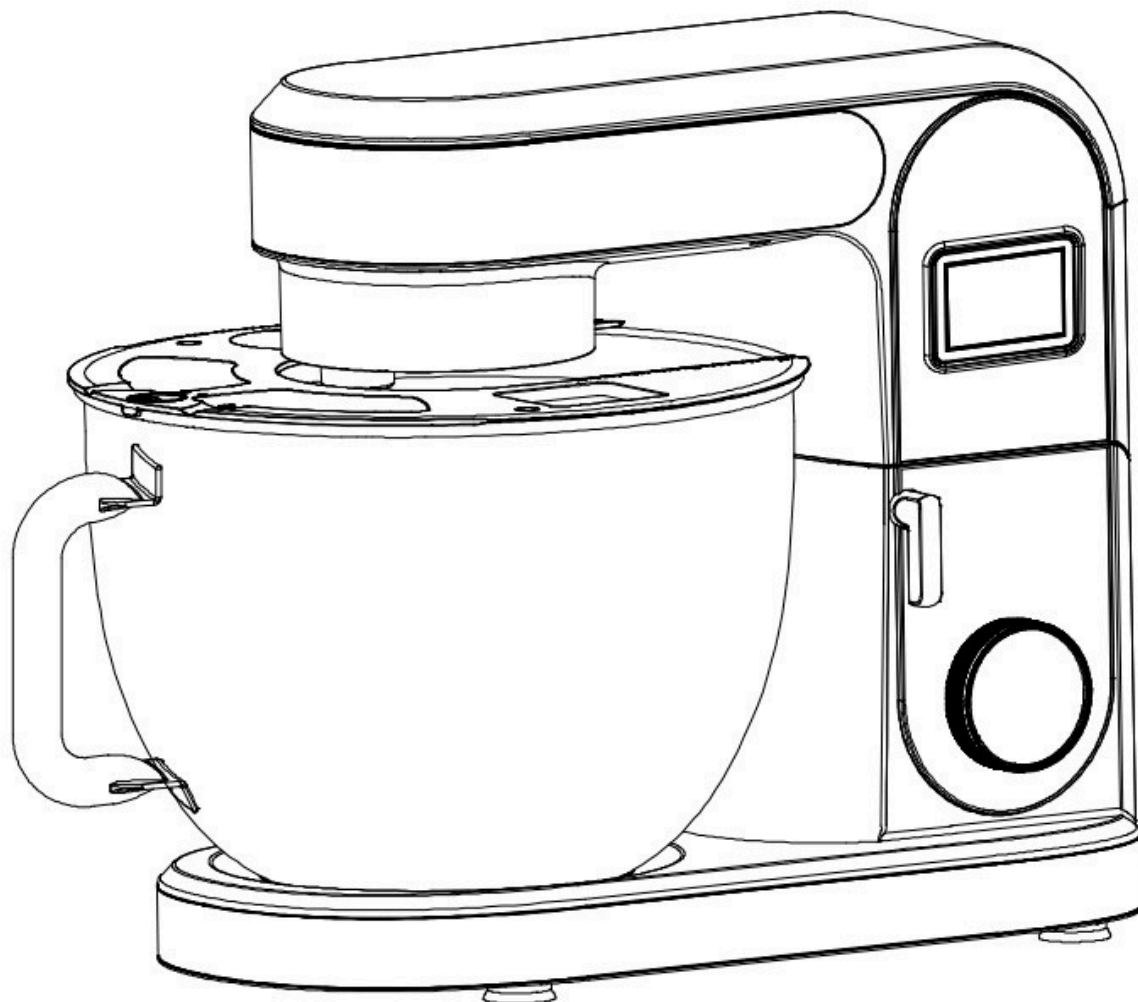

**Modell: Ora**

**Feszültség: 220-240V 50-60Hz**

**Névleges teljesítmény: 2000W**

**Védelmi osztály: II**

**Őrizze meg ezt a használati útmutatót a jövőre nézve, és adja tovább a készülékkel együtt a következő felhasználóknak.**

---

---

## Általános biztonsági utasítások

**A készülék üzembe helyezése előtt alaposan olvassa el a használati útmutatót, és őrizze meg azt a garancialappal, blokknyugtával, valamint lehetőség szerint az eredeti belső csomagolással együtt. Ha a készüléket más személyeknek adja át, csatolja hozzá a használati útmutatót is.**

- A készülék kizárólag háztartási használatra és a rendeltetésszerű célra készült. Nem alkalmas kereskedelmi használatra. Ne használja kültéren (kivéve, ha kifejezetten erre tervezték). Tartsa távol hőtől, közvetlen napfénytől, nedvességtől (soha ne merítse folyadékba) és éles szélektől. Ne használja a készüléket nedves kézzel. Ha a készülék nedves vagy vizes, azonnal húzza ki a konnektorból.
- A készülék tisztítása vagy tárolása előtt mindig kapcsolja ki, és húzza ki a dugót a konnektorból (a dugónál fogva, ne a kábelt), ha nem használja, és távolítsa el a csatlakoztatott tartozékokat.
- Ne hagyja a készüléket felügyelet nélkül. Ha el kell hagynia a munkahelyet, mindig kapcsolja ki vagy húzza ki a dugót a konnektorból (a dugónál fogva, ne a kábelt).
- Rendszeresen ellenőrizze a készüléket és a kábelt sérülésekre. Ne használja, ha sérült. Ne próbálja meg saját maga megjavítani a készüléket. Mindig vegye fel a kapcsolatot a hivatalos szervizzel. Ha a tápkábel sérült, azt a gyártónak, annak hivatalos szervizének vagy megfelelő képzettségű személynek kell kicserélnie a veszély elkerülése érdekében.
- Csak eredeti pótalkatrészeket használjon.

Különös figyelmet fordítson az alábbi „Különleges óvintézkedések”-re.

### Gyermekek és korlátozott képességű személyek

- A gyermekek biztonsága érdekében minden csomagolóanyagot (műanyag fóliák, dobozok, hungarocell stb.) tároljon el a gyermekek elől.
- Figyelem! Ne engedje, hogy kisgyermek játsszanak a fóliával – fulladásveszély áll fenn!
- Az olyan kiegészítők használata, mint a turmixgép vagy aprító esetén, a készüléket nem használhatják gyerekek. Tartsa a készüléket és annak kábelét gyermekektől távol.
- Ez a készülék nem játék. A gyermekek nem játszhatnak vele.

A készüléket korlátozott fizikai, érzékszervi vagy szellemi képességekkel rendelkező személyek, valamint tapasztalatlan vagy ismeretek nélküli személyek csak akkor használhatják, ha felügyelet alatt állnak vagy oktatták őket a készülék biztonságos használatára, és tisztában vannak a vele járó veszélyekkel.

### Speciális óvintézkedések ezen készülék használatához

- Mindig húzza ki a készüléket a hálózathoz, ha felügyelet nélkül marad, illetve összeszerelés, szétszerelés vagy tisztítás előtt.
- Kapcsolja ki a készüléket és húzza ki a dugót, mielőtt tartozékokat cserélne vagy a mozgó alkatrészekhez közelít működés közben. Ne használja a készüléket más célra, mint amire tervezték.
- FIGYELEM: Az esetleges véletlenszerű túlmelegedés elleni kapcsoló visszaállításának elkerülése érdekében a készülék nem működtethető külső időkapcsolóval vagy olyan áramkörhöz csatlakoztatva, amelyet rendszeresen be- és kikapcsol az energiaszolgáltató.
- A készüléket kizárólag felügyelet mellett szabad használni.
- Ne manipuláljon biztonsági kapcsolókkal.
- Ne tegyen semmit a forgó kampók közé, miközben a készülék működik.
- Helyezze a készüléket sima, sík és stabil munkafelületre.
- Ne csatlakoztassa a dugót a konnektorba, ha az összes szükséges tartozék nincs megfelelően felszerelve.
- Ez a készülék nem használható olyan személyek (beleértve a gyermekeket) által, akik fizikai, érzékszervi vagy mentális képességeikben korlátozottak, vagy akik nem rendelkeznek megfelelő tapasztalattal és ismerettel, kivéve, ha felügyelet alatt állnak, vagy megfelelő oktatásban részesültek a biztonságukért felelős személy által.
- A gyermekeket felügyelni kell, hogy biztosítsák, hogy ne játsszanak a készülékkel.

- Oto tłumaczenie na węgierski:
- A készüléket 8 évesnél idősebb gyermekek, valamint csökkent fizikai, érzékszervi vagy mentális képességekkel rendelkező személyek, illetve tapasztalattal és ismeretekkel nem rendelkező személyek is használhatják, feltéve, hogy felügyelet alatt állnak, vagy megfelelő tájékoztatást kaptak a készülék biztonságos használatáról, és megértik az abból eredő veszélyeket.
- Ha a tápkábel megsérül, azt a gyártónak, annak szervizének vagy más képzett szakembernek kell kicserélnie a veszélyek elkerülése érdekében.
- A készülék háztartási és hasonló célú felhasználásra készült, például:
  - személyzeti helyiségekben üzletekben, irodákban és más munkahelyeken;
  - mezőgazdasági gazdaságokban;
  - vendégek által szállodákban, motelekben és más lakóhelyi környezetben;
  - panziókban („bed and breakfast” típusú szálláshelyeken).
- A készüléket gyermekek nem használhatják. Tartsa a készüléket és a vezetékét gyermekektől távol.
- A készüléket 8 évesnél idősebb gyermekek akkor használhatják, ha megfelelő tájékoztatást kaptak, vagy felügyelet alatt állnak, és megértik a használatból járó veszélyeket. Tisztítást és karbantartást gyermekek csak akkor végezhetnek, ha elmúltak 8 évesek és felügyelet alatt állnak. A készüléket és a vezetékét tartsa távol 8 év alatti gyermekektől.
- Mindig húzza ki a készüléket a hálózathoz, ha felügyelet nélkül marad, illetve összeszerelés, szétszerelés vagy tisztítás előtt.
- Az SM-1505BM modell esetében a kikapcsolt állapotban mért teljesítményfelvétel 0,4 W volt.
- Az automatikus kikapcsolási módba való átváltás kevesebb mint 1 perc alatt történt meg.

**FIGYELEM: Győződj meg arról, hogy a turmixgép ki van kapcsolva, mielőtt leveszed az állványról.**

# 1. Az egyes részek megnevezése

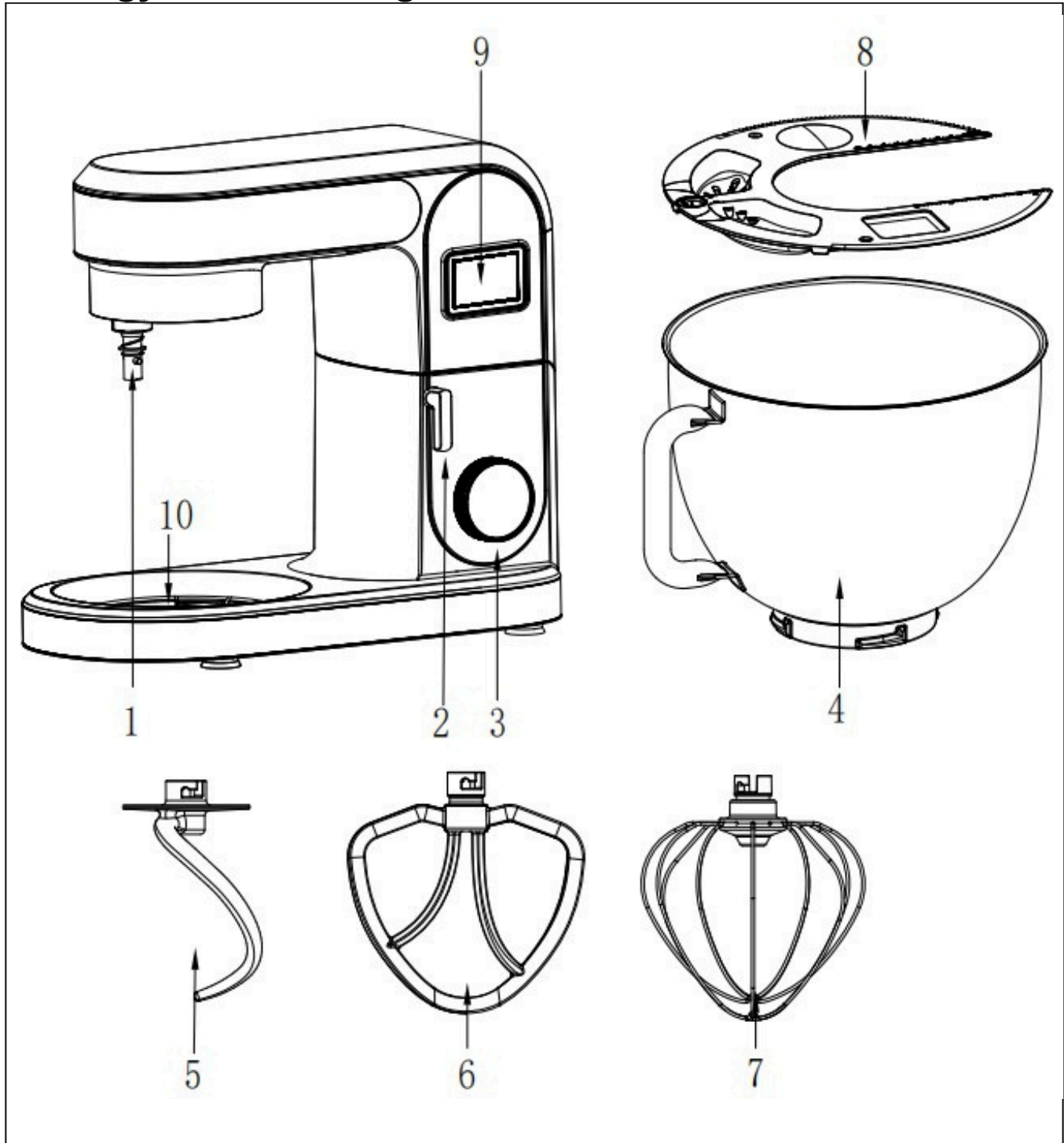

1	Meghajtótengely	6	Keverőlapát
2	Emelőgombok	7	Habverő
3	Sebességszabályozó gombok	8	Táltető
4	Tál	9	LED kijelző
5	Dagasztókar	10	Fűtőelem

## Hogyan használja a készüléket:

- Használat előtt mossa el a tartozékokat tiszta vízzel, öblítse le, majd szárítsa meg.
- Helyezze a készüléket egy sík, tiszta és száraz asztalra. Nyomja le a készülék fejét, majd forgassa el a fej emelőgombját (2) az 1. lépés szerint — a felső rész automatikusan felemelkedik (1. és 2. oldal).
- Szerelje fel a tálfedelelet a keverőfej végére a 2. lépés szerint (2. oldal).
- Mérje ki az élelmiszert és a vizet a tálba, majd helyezze a tálát (4) a készülékre a 3. lépés szerint, és forgassa az óramutató járásával megegyezően, amíg a zár bepattan (4. lépés, 3. oldal).
- Ne lépje túl a tészta megengedett maximális össz tömegét.
- Szerelje fel a szükséges tartozékot (5), (6) vagy (7) (egyszerre csak egyet használjon) a keverőfej hajtótengelyére (1) az 5. lépés szerint. Nyomja felfelé a tartozékot, majd fordítsa el balra egy negyed fordulattal, amíg be nem rögzül (6. lépés, 4–5. oldal).
- Nyomja le a készülék fejét, amely automatikusan vízszintes helyzetben rögzül (2. gomb, 7. lépés, 6. oldal).
- Csatlakoztassa a hálózati csatlakozót, majd kapcsolja be a készüléket.
- Állítsa a sebességszabályozó gombot (3) a kívánt fokozatra a keverés megkezdéséhez.
- Amikor a tészta elkészült, forgassa a sebességszabályozó gombot (3) 0 állásba a munka befejezéséhez.
- Kézzel nyomja le a készülék fejét, majd forgassa el a fej emelőgombját (2) az óramutató járásával megegyezően a felső rész felemeléséhez. Forgassa a tálát az óramutató járásával ellentétesen, vegye ki, majd távolítsa el a tésztát.
- Kapcsolja ki a készüléket és húzza ki a csatlakozót, mielőtt tartozékot cserél vagy a mozgó alkatrészek közelébe kerül működés közben.



1



2



3



4

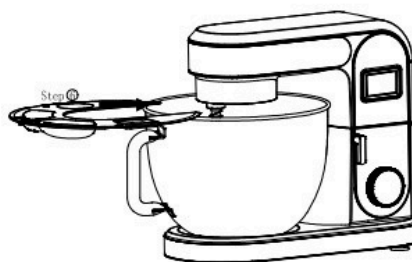

5



6

## Javaslatok

### A szintek beállítása és a horog használata legfeljebb 2,0 kg keverékhez

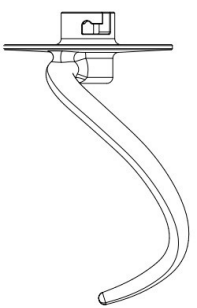
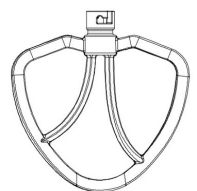
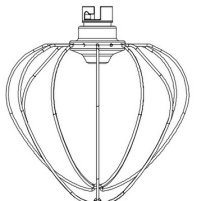
Tartozékok	Fotó	Sebesség	Időtartam (perc)	Maximális	Működési módszer
Horog		1-3	3-5	1000g liszt +538g víz	1 sebesség – működtetés 30 másodpercig, majd 2. sebesség – működtetés 30 másodpercig, ezután 3. sebesség – működtetés 2–4 percig, amíg egységes massa képződik.
Habverő		2-4	3-10	660g liszt +840g víz	Sebesség – működtetés 20 másodpercig, majd 4. sebesség – működtetés több mint 2 perc 40 másodpercig.
Habverő		5-6	3-10	3 tojásfehérje (min)	Állítsd be az 5. vagy 6. sebességet, és működtesd több mint 3 percig.

## A LED-kijelző funkcióinak leírása



### 1. Az eszköz bekapcsolása:

a. Az eszköz hálózatra csatlakoztatása után a kijelző világitani kezd és készenléti állapotba lép, amelyben beállítások végezhetők.

b. Ha az eszköz 3 percig készenléti állapotban van beavatkozás nélkül, a kijelző kialszik és az eszköz alvó módba kapcsol.

c. Alvó módban a szabályozó gomb (3) elforgatásakor a kijelző újra világitani kezd és az eszköz visszatér a beállítási módba.

### 2. Sebesség kijelzése:

01-02 fokozat – világít a „Dagasztás” (Kneading) LED;

03-04 fokozat – világít a „Keverés” (Mixing) LED;

05-06 fokozat – világít a „Habverés” (Whisking) LED;

0F fokozat – világít az „Erjesztés” (Fermenting) LED.

### 3. LED visszazámláló funkció:

Nyomd meg Az idő digitális kijelzőn történő beállításához használd az érintővezérlést.

Ezután állítsd be a sebességszabályzót (3), válaszd ki a megfelelő sebességet (1–6), a kijelző pedig ennek megfelelően változik.

A készülék elindul, és a kijelző visszazámláló üzemmódba kapcsol.



A készülék elindul, és a kijelző visszazámláló üzemmódba kapcsol.

Amikor az idő lejár és a kijelző „0”-ra visszatér, a készülék 10 hangjelzéssel leáll.

### 4. Az erjesztési funkció beállítása:

Nyomd meg Az idő szabályozásához a digitális kijelzőn.

Használatával

Az előzetes beállítások befejezése után állítsa a sebességszabályzót (3) az F sebességre — a kijelző képernyője elindítja a megfelelő módot.

A kijelző „0F”-et mutat, a „Fermenting” (Erjesztés) jelzőfény kigyullad, és a készülék alacsony hőmérsékletű melegítéssel erjesztési módba lép.

Probléma	Okok	Megoldás
Az eszköz használat közben hirtelen leáll.	Lehetséges, hogy az eszköz túl hosszú ideig működött, vagy a környezeti hőmérséklet túl magas volt, ami a motor túlmelegedését okozta. Ilyen esetben az eszköz bekapcsolja a túlmelegedés elleni védelmi programot, és kikapcsol.	Állítsa a sebességet „0”-ra, húzza ki az eszközt a konnektorból, és várjon, amíg eléri a szobahőmérsékletet — ekkor újra be lehet kapcsolni (általában 15–30 perc szükséges, a hűlési idő a környezeti hőmérséklettől függ).
Amikor elfordítja a sebességszabályzó gombot, az eszköz nem indul el.	Ellenőrizze, hogy a dugó megfelelően be van-e csatlakoztatva konnektorba, és hogy jó-e a kapcsolat.	Győződjön meg róla, hogy a tápkábel csatlakozója megfelelően van bedugva a konnektorba.
	Ellenőrizze, hogy nincs-e áramszünet.	Várjon az áramellátás helyreállítására a munka megkezdése előtt.
	Ellenőrizze, hogy a felemelő gomb (rise button) visszatér-e eredeti helyére.	Győződjön meg róla, hogy a fej (headstock) megfelelően be van zárva a helyén.
Túlzott zaj a készülék működése közben.	<ul style="list-style-type: none"> <li>• A gép magasabb sebességen működhet, mint ami az adott terheléshez ajánlott.</li> <li>• A kevert összetevők mennyisége túl nagy, ami túlterheli a készüléket.</li> <li>• A tápfeszültség ingadozó.</li> <li>• A működési idő túl hosszú.</li> </ul>	<ul style="list-style-type: none"> <li>• Válassza ki az ételkeveréshez megfelelő sebességet az útmutatóban leírtak szerint.</li> <li>• Csökkentse a kevert összetevők mennyiségét.</li> <li>• Ha a feszültség ingadozik, várjon, amíg stabilizálódik, mielőtt használja a készüléket.</li> <li>• Ha a működési idő túl hosszú, állítsa le a készüléket, és hagyja lehűlni a további használat előtt.</li> </ul>
A keverő fordulatszáma csökken vagy ingadozik.	<ul style="list-style-type: none"> <li>• A környezeti hőmérséklet túl alacsony, ami miatt az eszköz kenőanyaga megkeményedik.</li> <li>• Az összetevők túl kemények vagy túl sűrűek, ami túlterheli a keverőt.</li> <li>• A táplálófeszültség hirtelen leesett.</li> </ul>	<ul style="list-style-type: none"> <li>• Vedd le a tálat, és hagyd az eszközt 5 percig terhelés nélkül működni, hogy a kenőanyag felmelegedjen és a sebesség visszatérjen a normál szintre.</li> <li>• Csökkentsd az összetevők mennyiségét, és hagyd, hogy a gép normál üzemmódban dolgozzon.</li> <li>• Amint a feszültség stabilizálódik, indítsd újra a gépet.</li> </ul>
A gép remeg és mozog működés közben.	<ul style="list-style-type: none"> <li>• Ellenőrizze, hogy a gumi talpak érintkeznek-e a felülettel.</li> <li>• Győződjön meg róla, hogy a gép sima, sík asztalon áll.</li> </ul>	<ul style="list-style-type: none"> <li>• Győződjön meg róla, hogy a gép alján lévő gumi talpak érintkeznek a felülettel.</li> <li>• Helyezze az eszközt egy egyenletes és stabil felületre.</li> </ul>
A fröccsenésgátló burkolat nem helyezkedik vissza a helyére az eltávolítása és újrafelhelyezése után.	Ellenőrizze, hogy a fröccsenésgátló burkolat és a keverőtál megfelelően van-e rögzítve.	<ul style="list-style-type: none"> <li>• Forgassa el a burkolatot, majd szerelje fel újra; győződjön meg róla, hogy a keverőtál megfelelően van rögzítve.</li> </ul>
A keverés befejezése után a tészta elsötétül.	<ul style="list-style-type: none"> <li>• Fekete por állagú anyag került a tészta a keverőfej belsejéből.</li> </ul>	<ul style="list-style-type: none"> <li>• Ellenőrizze, hogy a dagasztó horog és a horog környéke tiszta-e, és hogy nincs-e rajta maradvány a használat előtt.</li> </ul>

## Karbantartás

<p>A készülék burkolatának tisztítása</p>	<ul style="list-style-type: none"> <li>• Ne merítse a gépet vízbe, és ne öntse le közvetlenül vízzel, mivel a víz bejuthat a készülék belsejébe, ami rövidzárlatot, áramütést, áram szivárgást, korróziót vagy más meghibásodást okozhat.</li> <li>• Ne törölje le a gépet nedves, csöpögő törülközővel.</li> <li>• Ne használjon maró hatású, erősen savas vagy lúgos tisztítószeret (például ecetet, sót, erős vegyszereket) a készülék burkolatának tisztításához – ezek károsíthatják annak felületét.</li> <li>• Ne használjon éles vagy durva tisztítóeszközöket (pl. fémszivacsot) a tartozékok tisztítására, mert ezek könnyen megsérthetik azok felületét.</li> </ul>
<p>Tartozékok tisztítása</p>	<ul style="list-style-type: none"> <li>• Az öntött alumíniumból készült alkatrészeket ne helyezze mosogatógépbe, és ne tisztítsa maró hatású, erősen savas vagy lúgos tisztítószerekkel. Ezeket tilos mosogatógépben tisztítani. (Kivételt képeznek a rozsdamentes acélból készült, teflonbevonattal vagy elektroforetikus bevonattal ellátott alkatrészek.)</li> <li>• Ne áztassa a tartozékokat hosszú ideig tisztítószerbe, sós vízbe, ecetbe vagy más maró hatású folyadékba. Használat után azonnal tisztítsa meg őket.</li> <li>• Tisztítás után alaposan szárítsa meg a tartozékokat, különösen a belső részeket – fontos, hogy teljesen szárazak maradjanak.</li> </ul>
<p>Speciális tisztítás</p>	<ul style="list-style-type: none"> <li>• A forgó hajtótengely nagy sebességgel és súrlódással történő működésekor fekete nyomokat hagyhat. Használat után azonnal tisztítsa meg és törölje szárazra.</li> <li>• Legyen óvatos az éles pengékkel és más hegyes részekkel, tartozékokkal való érintkezéskor.</li> </ul>
<p>Karbantartás és tárolás</p>	<ul style="list-style-type: none"> <li>• Az oxidáció megelőzése érdekében kenje be az ollókat, vágókorongokat és a keverőtálat olívaolajjal, különösen párás vagy nagyon száraz környezetben.</li> <li>• Amikor a készüléket nem használja, takarja le védőtasakkal vagy csomagolással, és tárolja száraz helyen.</li> </ul>

## Ártalmatlanítás



**Ne dobja ki a készüléket a háztartási hulladékkal együtt.**

Hasznosítsa újra a készüléket egy bejegyzett hulladékkezelő cégen keresztül, vagy adja le a helyi önkormányzati hulladékgyűjtő ponton.

Tartsa be a vonatkozó hulladékkezelési előírásokat. Kétség esetén forduljon a helyi hulladékgazdálkodási szolgáltatóhoz.



**TIM**

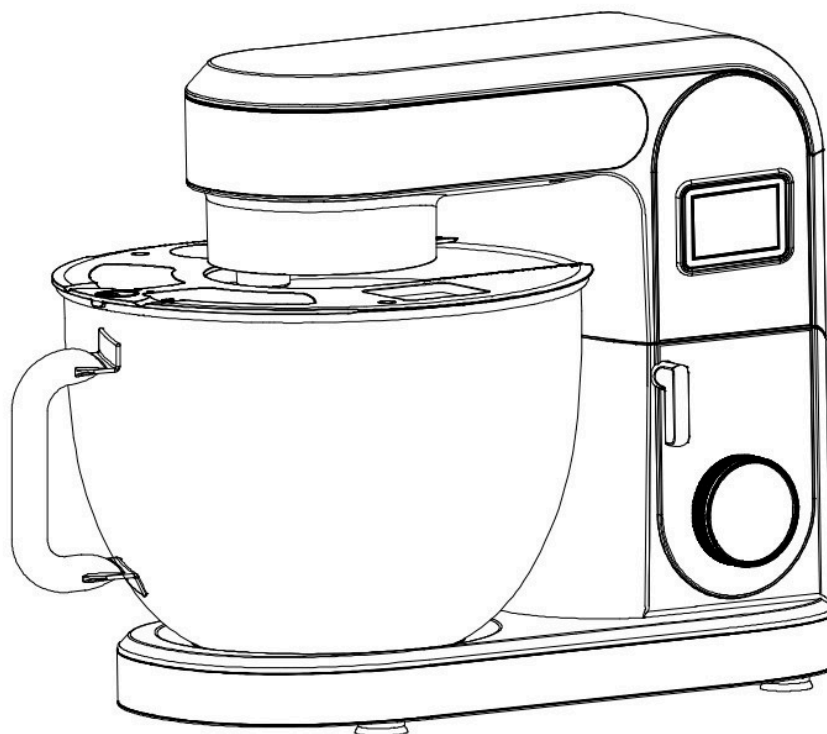

## PLANETÁRNY ROBOT ORA

WÓJTOWICZ NEW COMMERCE S.K.A.;  
UL. ROMANA DMOWSKIEGO 2,  
48-303 NYSA  
[www.agroserwisnysa.pl](http://www.agroserwisnysa.pl)

Vyrobené v Čínskej ľudovej republike (ČLR)



**Model: Ora**

**Menovitý prúd: 220-240V 50-60Hz**

**Menovitý výkon: 2000W**

**Trieda ochrany: II**

**Uchovajte tento návod na budúce použitie a odovzdajte ho spolu so zariadením ďalšiemu používateľom.**

---

---

## Všeobecné bezpečnostné pokyny

**Pred spustením zariadenia si dôkladne prečítajte návod na obsluhu a uchovajte ho spolu so záručným listom, účtenkou a, ak je to možné, s originálnym vnútorným balením. Ak zariadenie odovzdáte ďalším osobám, priložte aj návod na obsluhu.**

- Zariadenie je určené výhradne na domáce použitie a na zamýšľaný účel. Nie je vhodné na komerčné použitie. Nepoužívajte ho vonku (ak nie je na to navrhnuté). Uchovávajte ho mimo zdrojov tepla, priameho slnečného žiarenia, vlhkosti (nikdy nezanášajte do žiadnej kvapaliny) a ostrých hrán. Nepoužívajte zariadenie mokrými rukami. Ak je zariadenie vlhké alebo mokré, ihneď ho odpojte.
- Pri čistení alebo uskladnení zariadenia ho vypnite a vždy odpojte zástrčku zo zásuvky (tiahnuť za zástrčku, nie za kábel), keď zariadenie nepoužívate, a odstráňte pripojené príslušenstvo.
- Nepoužívajte zariadenie bez dozoru. Ak musíte opustiť pracovisko, vždy zariadenie vypnite alebo odpojte zástrčku zo zásuvky (tiahnuť za zástrčku, nie za kábel).
- Pravidelne kontrolujte zariadenie a napájací kábel na poškodenia. Nepoužívajte zariadenie, ak je poškodené. Nepokúšajte sa zariadenie opravovať sami. Vždy sa obráťte na autorizovaný servis. Ak je napájací kábel poškodený, musí ho vymeniť výrobca, autorizovaný servis alebo kvalifikovaná osoba, aby sa predišlo nebezpečenstvu.
- Používajte iba originálne náhradné diely.
- Venovať osobitnú pozornosť nasledujúcim „Špeciálnym opatreniam“.

### Deti a osoby so zníženou schopnosťou

- Pre zabezpečenie bezpečnosti detí uchovávajte všetky obalové materiály (plastové fólie, krabice, polystyrén a pod.) mimo ich dosahu.
- Upozornenie! Nedovoľte malým deťom hrať sa s fóliou – hrozí nebezpečenstvo udusenía!
- Pri používaní príslušenstva, ako je mixér alebo drvič, zariadenie nesmú používať deti. Uchovávajte zariadenie aj jeho kábel mimo dosahu detí.
- Toto zariadenie nie je hračka. Deti by si s ním nemali hrať.
- Zariadenie môžu používať osoby so zníženými fyzickými, zmyslovými alebo mentálnymi schopnosťami, ako aj osoby bez skúseností a znalostí, iba ak sú pod dozorom alebo boli poučené o bezpečnom používaní zariadenia a rozumejú súvisiacim rizikám.

### Špeciálne opatrenia bezpečnosti týkajúce sa tohto zariadenia

- Vždy odpojte zariadenie od napájania, ak je ponechané bez dozoru, ako aj pred montážou, demontážou alebo čistením.
- Vypnite zariadenie a odpojte ho od napájania pred výmenou príslušenstva alebo priblížením sa k pohyblivým častiam počas prevádzky. Nepoužívajte zariadenie na iný účel, než na aký je určené.
- **UPOZORNENIE:** Aby sa predišlo nebezpečenstvu náhodného resetovania termického bezpečnostného vypínača, zariadenie nesmie byť napájané cez vonkajšie prepínacie zariadenia, ako sú časové spínače, ani pripojené k obvodu, ktorý je pravidelne zapínaný a vypínaný energetickou spoločnosťou.
- Zariadenie musí byť obsluhované len pod dozorným dohľadom.
- Nezasahujte do žiadnych bezpečnostných vypínačov.
- Počas prevádzky nekladajte nič do rotujúcich hákov zariadenia.
- Umiestnite zariadenie na hladký, rovný a stabilný pracovný povrch.
- Nezapojte zástrčku do zásuvky, ak neboli správne namontované všetky požadované príslušenstvá.
- Toto zariadenie nie je určené na používanie osobami (vrátane detí) so zníženými fyzickými, zmyslovými alebo mentálnymi schopnosťami alebo osobami bez skúseností a znalostí, pokiaľ nie sú pod dohľadom alebo neboli riadne poučené osobou zodpovednou za ich bezpečnosť.
- Deti musia byť pod dozorom, aby sa zabezpečilo, že sa zariadením nebudú hrať.

- 
- Zariadenie môžu používať deti od 8 rokov a osoby so zníženými fyzickými, zmyslovými alebo mentálnymi schopnosťami, ako aj osoby bez skúseností a znalostí, pod podmienkou, že sú pod dozorom alebo boli poučené o bezpečnom používaní zariadenia a rozumejú súvisiacim rizikám.
  - V prípade poškodenia napájacieho kábla musí byť vymenený výrobcom, jeho servisom alebo inou kvalifikovanou osobou, aby sa predišlo nebezpečenstvu.
  - Zariadenie je určené na domáce použitie a podobné aplikácie, ako sú:
    - – sociálne miestnosti v obchodoch, kanceláriách a iných pracoviskách;
    - – poľnohospodárske farmy;
    - – používanie hosťami v hoteloch, motelloch a iných ubytovacích zariadeniach;
    - – penzióny typu „bed and breakfast“.
  - Zariadenie by nemalo byť používané deťmi. Uchovávajte zariadenie a jeho kábel mimo dosahu detí.
  - Zariadenie môže používať deti od 8 rokov, ak boli primerane poučené alebo sú pod dozorom a rozumejú súvisiacim rizikám. Čistenie a údržbu by nemali vykonávať deti, pokiaľ nemajú aspoň 8 rokov a sú pod dozorom. Uchovávajte zariadenie a kábel mimo dosahu detí mladších ako 8 rokov.
  - Vždy odpojte zariadenie od napájania, keď je ponechané bez dozoru, ako aj pred montážou, demontážou alebo čistením.
  - Pre model SM-1505BM je príkon v režime vypnutia 0,4 W.
  - Automatický prechod do režimu vypnutia nastáva do jednej minúty.

**UPOZORNENIE: Uistite sa, že mixér je vypnutý pred jeho zložením zo stojana.**

## Názvy jednotlivých častí

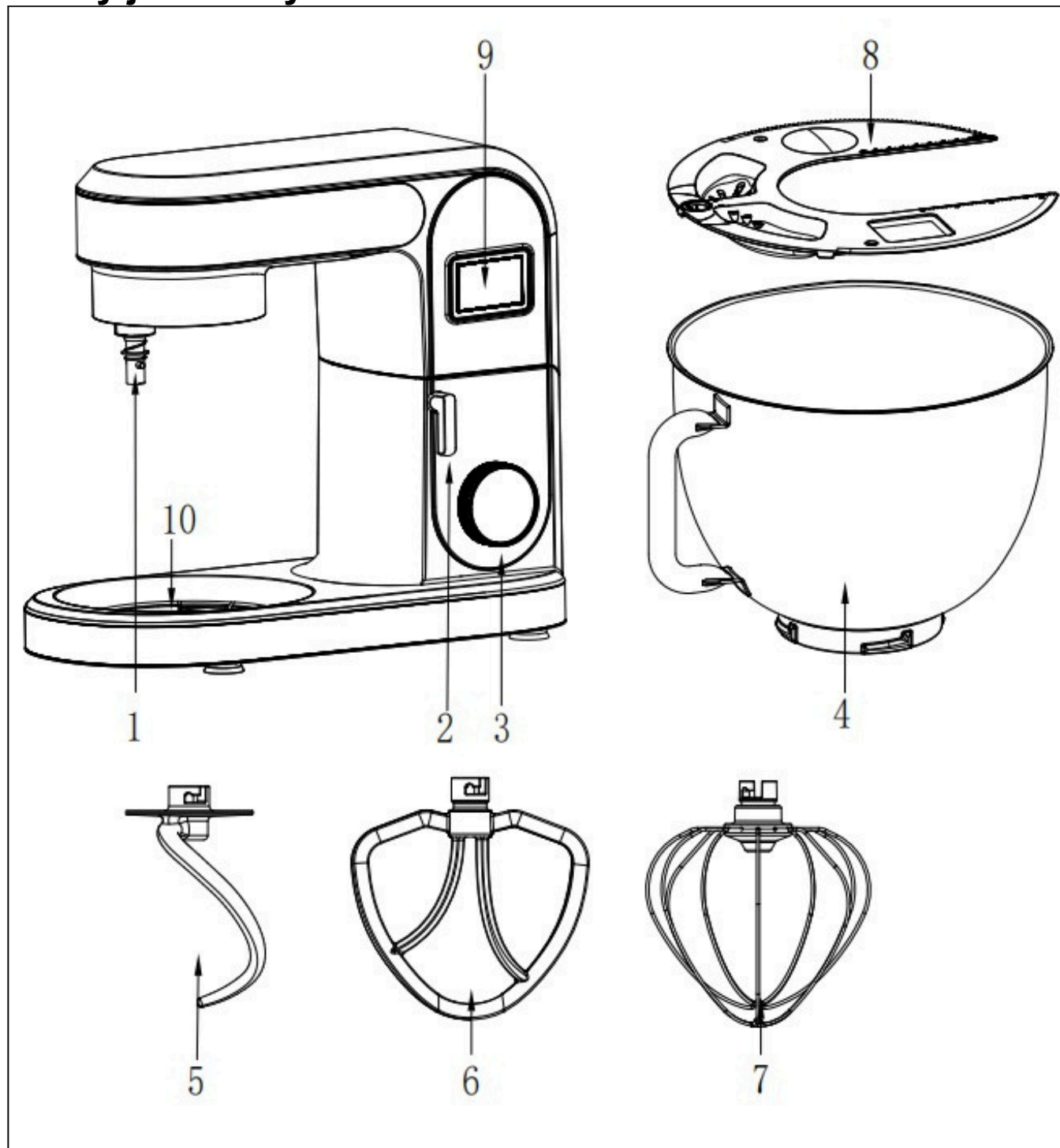

1	Hriadeľ pohonu	6	Miešadlo
2	Tlačidlá na zdvíhanie	7	Metlička
3	Tlačidlá rýchlosti	8	Kryt misy
4	Miska	9	LED displej
5	Háčik na cesto	10	Ohrievací prvok

## Ako používať zariadenie:

- Pred použitím umyte príslušenstvo čistou vodou, opláchnite a osušte.
- Umiestnite zariadenie na rovný, čistý a suchý stôl. Stlačte hlavu zariadenia, potom otočte gombík na zdvíhanie hlavy (2) podľa kroku 1 — horná časť sa automaticky zdvihne (strany 1 a 2).
- Namontujte kryt misy na koniec miešacej hlavy podľa kroku 2 (strana 2).
- Odvážte jedlo a vodu na spracovanie do misy, potom namontujte misu (4) na zariadenie podľa kroku 3, otočte ju v smere hodinových ručičiek až do zablokovania západky (krok 4; strana 3).
- Neprekráčajte maximálnu celkovú hmotnosť cesta.
- Namontujte požadované príslušenstvo (5), (6) alebo (7) (možno použiť iba jedno naraz) na pohonný hriadeľ miešacej hlavy (1) podľa kroku 5. Zatlačte príslušenstvo nahor a potom ho otočte o štvrt otáčky doľava, kým sa nezablokuje (krok 6; strany 4 a 5).
- Stlačte hlavu zariadenia, ktorá sa automaticky zablokuje v horizontálnej polohe (tlačidlo 2, krok 7; strana 6).
- Zapojte zástrčku do napájania a zapnite zariadenie.
- Nastavte gombík rýchlosti (3) na požadovanú rýchlosť, aby ste začali miešať.
- Keď bude cesto primerane vypracované, otočte gombík rýchlosti (3) do polohy 0, aby ste ukončili prácu.
- Ručne stlačte hlavu zariadenia, otočte gombík zdvíhania hlavy (2) v smere hodinových ručičiek, aby ste zdvihli hornú časť. Otočte misu proti smeru hodinových ručičiek, vyberte misu a vyberte cesto.
- Pred výmenou príslušenstva alebo priblížením sa k pohyblivým častiam počas prevádzky zariadenie vypnite a odpojte od napájania.



1



2



3



4

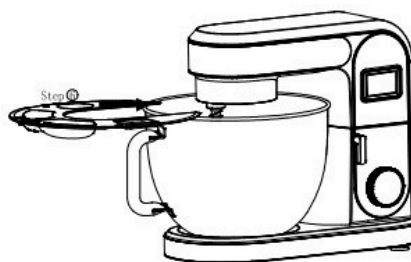

5



6

## Návrhy

### Nastavenie úrovni a používanie háku pre maximálne 2,0 kg zmesi

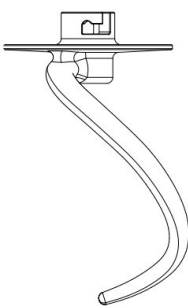
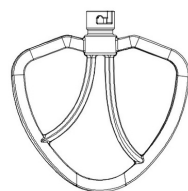
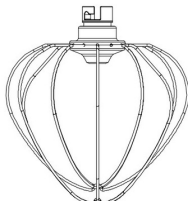
Príslušenstvo	Fotografia	Rýchlosť	Čas (min)	Maximálne	Spôsob obsluhy
Háčik		1-3	3-5	1000g múka +538g voda	1 stupeň – zapnite na 30 sekúnd, potom 2. stupeň – zapnite na 30 sekúnd, a potom 3. stupeň – zapnite na 2 až 4 minúty, kým nevznikne jednotná hmota.
Miešadlo		2-4	3-10	660g múka +840g voda	rýchlosť – zapnite na 20 sekúnd, potom 4. rýchlosť – zapnite na viac než 2 minúty a 40 sekúnd.
Metlička		5-6	3-10	3 bielka (min)	Nastavte 5. alebo 6. rýchlosť a zapnite na viac než 3 minúty.

## Popis funkcií LED displeja



### 1. Zapnutie zariadenia:

a. Po pripojení zariadenia k napájaniu sa displej rozsvieti a prejde do režimu pohotovosti s možnosťou nastavenia.

b. Ak zariadenie zostane v režime pohotovosti bez akejkoľvek činnosti po dobu 3 minút, displej zhasne a zariadenie prejde do režimu spánku.

c. V režime spánku, po otočení regulačného gombíka (3), sa displej opäť rozsvieti a zariadenie sa vráti do režimu nastavenia.

### 2. Zobrazenie rýchlosti:



01-02 rýchlosť – svieti LED „Miesenie“ (Kneading);

03-04 rýchlosť – svieti LED „Miešanie“ (Mixing);

05-06 rýchlosť – svieti LED „Šľahanie“ (Whisking);

Rýchlosť 0F – svieti LED „Kvasenie“ (Fermenting).

### 3. Funkcia odpočítavania na LED:



Stlačte  Na ovládanie času zobrazenia na digitálnom displeji použite  dotykové ovládanie.

Potom nastavte otočný regulátor rýchlosti (3) výberom príslušnej rýchlosti (1–6), displej sa zároveň zmení. 

Zariadenie začne pracovať a displej prejde do režimu odpočítavania. 

Zariadenie začne pracovať a displej prejde do režimu odpočítavania. Po uplynutí času a návrate displeja na „0“ zariadenie prestane pracovať spolu s 10 zvukovými signálmi.

### 4. Ustawienie funkcji fermentacji:

Stlačte  Na nastavenie času zobrazenia na digitálnom displeji. 

Pomocou 

Po dokončení predbežných nastavení nastavte otočný regulátor rýchlosti (3) na rýchlosť F — displej aktivuje príslušný režim. 

Displej zobrazuje „0F“, rozsvieti sa kontrolka „Fermenting“ (Fermentácia) a zariadenie prejde do režimu fermentácie s nízkoteplotným ohrievaním.

## Riešenie problémov

Problém	Príčina	Riešenie
Zariadenie náhle prestane fungovať počas používania.	Je možné, že zariadenie pracovalo príliš dlho alebo teplota okolia bola príliš vysoká, čo spôsobilo prehriatie motora. V takom prípade zariadenie spustí program ochrany pred prehriatím a vypne sa.	Nastavte rýchlosť na „0“, odpojte zariadenie od napájania a počkajte, kým sa vráti na izbovú teplotu — potom ho môžete znova zapnúť (zvyčajne to trvá 15–30 minút, čas chladenia závisí od teploty okolia).
Pootočením ovládacieho kolieska rýchlosti sa zariadenie nespustí	Skontrolujte, či je zástrčka správne zapojená do zásuvky a či je dobrý kontakt.	Uistite sa, že napájacia zástrčka je správne zapojená do zásuvky.
	Skontrolujte, či nedošlo k prerušeniu dodávky elektriny.	Počkajte na obnovenie napájania pred začatím práce.
	Skontrolujte, či sa tlačidlo zdvíhania (rise button) vrátilo na svoje miesto.	Uistite sa, že hlava (headstock) je správne zablokovaná na svojom mieste.
Nadmerný hluk počas prevádzky zariadenia	<ul style="list-style-type: none"> <li>• Stroj môže pracovať na vyššom stupni ako je odporúčané pre dané zaťaženie.</li> <li>• Množstvo miešaných zložiek je príliš veľké, čo spôsobuje preťaženie zariadenia.</li> <li>• Napájacie napätie je nestabilné.</li> <li>• Prevádzkový čas je príliš dlhý.</li> </ul>	<ul style="list-style-type: none"> <li>• Vyberte správny rýchlostný stupeň na miešanie jedla podľa odporúčaní v návode.</li> <li>• Znížte množstvo miešaných surovín.</li> <li>• Ak je napätie nestabilné, počkajte, kým sa ustáli pred použitím.</li> <li>• Ak je doba prevádzky príliš dlhá, zastavte zariadenie a nechajte ho vychladnúť pred ďalším použitím.</li> </ul>
Otáčky miešadla klesajú alebo sú nestabilné	<ul style="list-style-type: none"> <li>• Teplota okolia je príliš nízka, čo spôsobuje stvrdnutie maziva v zariadení.</li> <li>• Ingrediencie sú príliš tvrdé alebo husté, čo preťažuje miešadlo.</li> <li>• Napätie napájania náhle kleslo.</li> </ul>	<ul style="list-style-type: none"> <li>• Vyber misku a nechaj zariadenie pracovať 5 minút bez zaťaženia, aby sa mazivo zahrialo a rýchlosť sa vrátila do normálu.</li> <li>• Zníž množstvo ingrediencií a nechaj stroj pracovať v normálnom režime.</li> <li>• Keď sa napätie ustáli, znovu spusti zariadenie.</li> </ul>
Stroj sa počas prevádzky trasie a pohybuje.	<ul style="list-style-type: none"> <li>• Skontrolujte, či gumové nožičky základne pevne priliehajú k povrchu.</li> <li>• Skontrolujte, či stojí stroj na hladkom a rovnomernom povrchu.</li> </ul>	<ul style="list-style-type: none"> <li>• Uistite sa, že gumové nožičky základne sa dotýkajú povrchu.</li> <li>• Umiestnite zariadenie na rovný a stabilný povrch.</li> </ul>
Ochrana proti striekaniu sa nevracia na miesto po jej zložení a opätovnom nasadení.	<ul style="list-style-type: none"> <li>• Skontrolujte, či je ochrana proti striekaniu a miska na miešanie správne upevnená.</li> </ul>	<ul style="list-style-type: none"> <li>• Otočte ochranu a znovu ju namontujte; uistite sa, že miska na miešanie je správne upevnená.</li> </ul>
Po dokončení miešania je cesto stmavnuté.	<ul style="list-style-type: none"> <li>• Čierna prášková látka sa dostala do cesta z vnútra miešacej hlavy.</li> </ul>	<ul style="list-style-type: none"> <li>• Skontrolujte, či je hák na cesto a jeho okolie čisté a či na povrchu nie sú žiadne zvyšky pred použitím.</li> </ul>

## Údržba

<p>Čistenie krytu zariadenia</p>	<ul style="list-style-type: none"> <li>• Neponárajte stroj do vody. Neoplachujte ho priamo vodou, aby ste zabránili vniknutiu vody do tela zariadenia, čo môže viesť ku skratu, úrazu elektrickým prúdom, úniku prúdu, korózii a iným poruchám.</li> <li>• Nepoužívajte mokrú, kvapkajúcu handru na utieranie stroja.</li> <li>• Nepoužívajte čistiace prostriedky, ocot, soľ ani iné čistiace látky s korozívnym, silne kyslým alebo zásaditým účinkom na čistenie krytu zariadenia – môže to poškodiť jeho povrch.</li> <li>• Nepoužívajte ostré alebo drsné nástroje, ako sú kovové drôtenky, na čistenie príslušenstva – ich povrch sa môže ľahko poškodiť.</li> </ul>
<p>Čistenie príslušenstva</p>	<ul style="list-style-type: none"> <li>• Neumiestňujte diely z liateho hliníka do umývačky riadu a neumývajte ich pomocou korozívnych, silne kyslých alebo zásaditých prostriedkov. Nie je dovolené ich čistiť v umývačke.</li> <li>• (Výnimkou sú diely z nehrdzavejúcej ocele, prvky s teflonovým povrchom alebo diely s elektroforéznym povlakom.)</li> <li>• Neponárajte príslušenstvo na dlhý čas do čistiacich prostriedkov, slanej vody, octu ani iných kvapalín s korozívnym účinkom. Po použití ich okamžite vyčistite.</li> <li>• Po vyčistení príslušenstvo dôkladne vysušte, najmä vnútorné časti – je dôležité, aby zostali suché.</li> </ul>
<p>Špeciálne čistenie</p>	<ul style="list-style-type: none"> <li>• Otáčajúci sa hriadeľ môže v dôsledku vysokej rýchlosti a trenia počas prevádzky zanechávať čierne stopy. Po každom použití ho ihneď vyčistite a osušte.</li> <li>• Buďte opatrní v blízkosti čepelí a iných ostrých hrán alebo príslušenstva.</li> </ul>
<p>Údržba a skladovanie</p>	<ul style="list-style-type: none"> <li>• Na čepele, rezacie kotúče a miešaciu misu môžete naniesť olivový olej, aby sa zabránilo oxidácii povrchu vo vlhkom alebo suchom prostredí.</li> <li>• Keď sa zariadenie nepoužíva, prikryte ho ochranným vreckom/obalom a uskladnite na suchom mieste.</li> </ul>

## Likvidácia



**Neodhadzujte zariadenie spolu s bežným komunálnym odpadom.**

Zlikvidujte zariadenie prostredníctvom registrovanej spoločnosti zaoberajúcej sa likvidáciou odpadu alebo prostredníctvom miestneho zberného dvora komunálneho odpadu.

Dodržiavajte platné predpisy týkajúce sa likvidácie. V prípade pochybností sa obráťte na svoj miestny podnik odpadového hospodárstva.

# KARTA GWARANCYJNA

(Ważna z dowodem zakupu)



**Gwarant:** WÓJTOWICZ NEW COMMERCE S.K.A.; UL. ROMANA DMOWSKIEGO 2, 48-303 NYSA Tel.: 517 435 873  
sklep@newcommerce.pl

**Nazwa sprzętu**..... **Typ,**  
**model**.....  
**Nr fabryczny**.....  
**Data sprzedaży**.....  
**Pieczętka i podpis punktu sprzedaży**.....

## 1. Dane użytkownika:

imię i nazwisko:.....  
ulica:.....  
miejscowość:..... kod pocztowy:.....  
województwo:..... telefon:.....  
e-mail:.....

## 2. Oświadczenie użytkownika:

Niniejszym oświadczam, że zapoznałem się z działaniem urządzenia, które zostało wydane zgodnie z zamówieniem, nowe i kompletne oraz otrzymałem komplet dokumentacji (instrukcję obsługi, warunki bezpieczeństwa, kartę gwarancyjną). Przyjmuję do wiadomości, że:

a) Przed uruchomieniem zakupionego urządzenia należy dokładnie zapoznać się z instrukcją obsługi urządzenia, zasadami bezpieczeństwa oraz warunkami gwarancji.

\*Wyrażam zgodę na przetwarzanie moich danych osobowych w celach związanych z realizacją postanowień karty gwarancyjnej (napraw gwarancyjnych), przeprowadzaniem serwisu i przeglądów przez firmę **WÓJTOWICZ NEW COMMERCE S.K.A.**; UL. ROMANA DMOWSKIEGO 2, 48-303 NYSA lub autoryzowany serwis (zgodnie z ogólnego rozporządzenia o ochronie danych osobowych z dnia 27 kwietnia 2016 r. (RODO)).

TAK NIE

Wyrażam zgodę na przetwarzanie moich danych osobowych w celach marketingowych przez firmę **WÓJTOWICZ NEW COMMERCE S.K.A.**; UL. ROMANA DMOWSKIEGO 2, 48-303 NYSA lub autoryzowany serwis (zgodnie z ogólnego rozporządzenia o ochronie danych osobowych z dnia 27 kwietnia 2016 r. (RODO)).

TAK NIE

Wyrażam zgodę na przetwarzanie moich danych osobowych w celach statystycznych przez firmę **WÓJTOWICZ NEW COMMERCE S.K.A.**; UL. ROMANA DMOWSKIEGO 2, 48-303 NYSA lub autoryzowany serwis (zgodnie z ogólnego rozporządzenia o ochronie danych osobowych z dnia 27 kwietnia 2016 r. (RODO)).

TAK NIE

\*Wymagane w celu wszczęcia procedury reklamacyjnej

Data i czytelny podpis Użytkownika: .....

Potwierdzenie wykonania przeglądu, naprawy gwarancyjnej, usługi serwisowej:

Przegląd 0	Przegląd 1	Przegląd 2
Kupon reklamacyjny Nr 1 do karty gwarancyjnej Nr Nazwa..... Typ, Model..... Nr fabryczny..... Pieczętka i podpis sprzedawcy	Kupon reklamacyjny Nr 2 do karty gwarancyjnej Nr Nazwa..... Typ, Model..... Nr fabryczny..... Pieczętka i podpis sprzedawcy	Kupon reklamacyjny Nr 3 do karty gwarancyjnej Nr Nazwa..... Typ, Model..... Nr fabryczny..... Pieczętka i podpis sprzedawcy



# KARTA GWARANCYJNA

(Ważna z dowodem zakupu)



### 3. Odpowiedzialność:

- Gwarancji na urządzenie udziela firma WÓJTOWICZ NEW COMMERCE S.K.A.; UL. ROMANA DMOWSKIEGO 2, 48-303 NYSA
- Odpowiedzialność z tytułu gwarancji obejmuje tylko wady powstałe z przyczyn tkwiących w urządzeniu w momencie jego wydania Użytkownikowi.
- W ramach gwarancji gwarant zapewnia kupującemu nieodpłatne usunięcie usterek w funkcjonowaniu urządzenia wynikających z jego wadliwości konstrukcyjnych i materiałowych.

### 4. Okres gwarancji na urządzenie:

- 24 miesiące od daty sprzedaży urządzenia konsumentowi, z wyjątkiem elementów określonych w ust. 6 pkt 5, 6 i 7 niniejszej karty gwarancyjnej.
- 12 miesięcy ze względu na nieprofesjonalny charakter urządzenia, gwarancja na urządzenie zakupiona w celu związanym bezpośrednio z prowadzoną działalnością gospodarczą lub zawodową.

### 5. Warunki gwarancji:

- Stosowanie się przez Użytkownika do zaleceń zawartych w warunkach bezpieczeństwa, karcie gwarancyjnej i instrukcji obsługi.
- Wykonywanie serwisu urządzenia (np. regulacji, czyszczenia, konserwacji) wyłącznie przez firmy specjalistyczne posiadające odpowiednie uprawnienia zgodnie z wytycznymi Gwaranta, dostępnymi w instrukcji obsługi oraz odnotowywanie usług serwisowych w karcie gwarancyjnej. W czasie wykonywania serwisu zalecane jest stosowanie oryginalnych części producenta urządzenia. Usługa serwisowa jest odpłatna.
- Wykonywanie napraw gwarancyjnych wyłącznie przez firmy specjalistyczne posiadające odpowiednie uprawnienia. Oraz odnotowywanie napraw w karcie gwarancyjnej.
- Gwarancja obejmuje obszar Rzeczypospolitej Polskiej.
- Użytkownik traci prawo wynikające z gwarancji w przypadku użytkowania urządzenia niezgodnie z przeznaczeniem, obsługi niezgodnej z doręczoną instrukcją obsługi, stosowania nieoryginalnych części zamiennych, lub niewłaściwych materiałów eksploatacyjnych, nie dokonywania napraw wymiany zespołów, zmian konstrukcyjnych przez podmioty inne niż uprawnione, niewłaściwego przechowywania, braku odpowiedniej konserwacji zgodnie z instrukcją obsługi.
- Przedstawienie prawidłowo wypełnionej karty gwarancyjnej i uprawdopodobnienie okoliczności zakupu urządzenia (np. paragon, faktura) przez Użytkownika.

### 6. Gwarancja nie obejmuje:

- Wad urządzenia wynikłych z nieprzestrzegania przez Użytkownika warunków bezpieczeństwa, instrukcji obsługi, w szczególności w zakresie prawidłowej eksploatacji, konserwacji.
- Wady powstałe w wyniku uszkodzeń mechanicznych, termicznych lub chemicznych urządzenia i wyposażenia.
- Uszkodzenia spowodowane wadliwą instalacją elektryczną Użytkownika, zalaniem podzespołów elektrycznych wodą.
- Uszkodzenia spowodowane przeciążeniem urządzenia.
- Uszkodzenia powstałe wskutek stosowania innych chemicznych środków czyszczących niż zalecane przez producenta dla danego typu urządzenia, nie stosowania się do uwag eksploatacyjnych przy korzystaniu ze środków chemicznych.
- Uszkodzenia powstałe w wyniku: zasilania urządzenia zanieczyszczoną wodą, pracy z wykorzystaniem nieoryginalnych lub niewłaściwych dla danego modelu części zamiennych i wyposażenia, wykonywaniem napraw i przeróbek przez osoby nieupoważnione.
- Uszkodzenia związane z brakiem zalecanych czynności konserwacyjnych - patrz instrukcja obsługi.
- Przypadków losowych uszkodzeń niezależnych od warunków eksploatacji np. pożar, powódź itp.

### 7. Procedura reklamacyjna:

- Przed dokonaniem zgłoszenia reklamacyjnego Użytkownik powinien upewnić się czy wykonał wszystkie czynności zgodnie z zaleceniami opisanymi w instrukcji obsługi.
- Zgłoszenie konieczności naprawy urządzenia z tytułu gwarancji Użytkownik zobowiązany jest dokonać niezwłocznie, nie później niż w terminie 30 dni od daty zauważenia wady. Zgłoszenia może dokonywać bezpośrednio u Gwaranta (e-mail: sklep@newcommerce.pl, lub pisemnie na adres: UL. ROMANA DMOWSKIEGO 2, 48-303 NYSA
- Naprawy gwarancyjne mogą być wykonywane bezpośrednio przez Gwaranta lub specjalistyczną firmę wskazaną przez Gwaranta. (UL. ROMANA DMOWSKIEGO 2, 48-303 NYSA).
- Wykonanie obowiązków wynikających z gwarancji nastąpi w terminie 30 dni, licząc od dnia dostarczenia urządzenia przez Użytkownika.
- Zasady dostawy urządzeń do autoryzowanego serwisu lub jednego z partnerów podane są na stronie internetowej Gwaranta [www.agroserwisnysa.pl](http://www.agroserwisnysa.pl) Przed dostarczeniem urządzenia do serwisu Użytkownik powinien oczyścić urządzenie m.in. z błota, piasku, płynów oraz zabezpieczyć lub odłączyć do osobnych pojemników płyny mogące wylać się z urządzenia podczas transportu.
- Użytkownik zobowiązany jest do odbioru urządzenia w terminie wskazanym przez Gwaranta lub firmę specjalistyczną dokonującą czynności w imieniu Gwaranta pod rygorem naliczenia opłaty za jego przechowanie.
- Okres gwarancji ulega przedłużeniu o czas, w jakim urządzenie pozostawało w serwisie celem dokonania naprawy gwarancyjnej.
- Gwarancja nie wyłącza, nie ogranicza ani nie zawiesza uprawnień kupującego wynikających z przepisów o rękojmi za wady rzeczy sprzedanej.

Naprawy dokonano dnia.....  
Wymieniono/naprawiono.....  
.....  
.....  
.....

.....  
(pieczętka i podpis serwisu)

Oświadczam, że sprzęt odebrałem po  
naprawie sprawny i nie roszczę  
pretensji co do jakości dokonanej  
naprawy.

Naprawy dokonano dnia.....  
Wymieniono/naprawiono.....  
.....  
.....  
.....

.....  
(pieczętka i podpis serwisu)

Oświadczam, że sprzęt odebrałem po  
naprawie sprawny i nie roszczę  
pretensji co do jakości dokonanej  
naprawy.

Naprawy dokonano dnia.....  
Wymieniono/naprawiono.....  
.....  
.....  
.....

.....  
(pieczętka i podpis serwisu)

Oświadczam, że sprzęt odebrałem po  
naprawie sprawny i nie roszczę  
pretensji co do jakości dokonanej  
naprawy.





WÓJTOWICZ NEW COMMERCE SPÓŁKA KOMANDYTOWO-AKCYJNA,  
UL. ROMANA DMOWSKIEGO 2, 48-303 NYSA

**Producent:**  
WÓJTOWICZ NEW COMMERCE S.K.A.;  
UL. ROMANA DMOWSKIEGO 2, 48-303 NYSA  
[agroserwisnysa.pl](http://agroserwisnysa.pl)

**Serwis centralny:**  
[gsagroserwis@gmail.com](mailto:gsagroserwis@gmail.com)

**Dział części zamiennych:**  
Tel; 77 431 08 37  
[sklep@newcommerce.pl](mailto:sklep@newcommerce.pl)