



TAM 
SUPREME fry

1. **INSTRUKCJA ORYGINALNA PL**
2. **NÁVOD CZ**
3. **ANLEITUNG DE**
4. **HASZNÁLATI UTASÍTÁS HU**
5. **NÁVOD SK**



FRYTKOWANICA BEZTŁUSZCZOWA AIR FRYER **SUPREME FRY**

WÓJTOWICZ NEW COMMERCE S.K.A.;
UL. ROMANA DMOWSKIEGO 2,
48-303 NYSA
Tel.: 517 435 873
www.agroserwisnysa.pl

Wyprodukowano w ChRL

WPROWADZENIE

Frytkownica beztłuszczowa została zaprojektowana tak, aby szybko i wydajnie gotować potrawy, wykorzystując gorące powietrze i szybką cyrkulację powietrza.

Dzięki dodaniu górnego grilla składniki są równomiernie podgrzewane ze wszystkich stron w tym samym czasie, co w większości przypadków zmniejsza potrzebę użycia nadmiernej ilości oleju.

Dzięki temu urządzeniu możesz bez wysiłku przygotowywać swoje ulubione dania i cieszyć się zdrowszymi posiłkami.

ZAWARTOŚĆ

WPROWADZENIE.....	2
OGÓLNY OPIS.....	6
ZAPOZNANIE.....	7
PRZED PIERWSZYM UŻYCIEM.....	9
JAK UŻYWAĆ.....	10
KONSERWACJA.....	14
ROZWIĄZYWANIE PROBLEMÓW.....	15
GWARANCJA.....	16

SPECYFIKACJA TECHNICZNA

MODEL:	SUPREME FRY
MOC ZNAMIONOWA:	2400W
ZAKRES NAPIĘCIA:	220-240V~50/60HZ
WYMIARY:	38x37x30cm
WAGA BRUTTO:	9 kg
POJEMNOŚĆ:	4,5+4,5 L/ 1+1 kg
WIFI:	TAK
MATERIAŁ MISY/KOSZYKA:	BLACHA WALCOWANA NA ZIMNO + POWŁOKA TEFLONOWA (NON-STICK)
FUNKCJA SAMOCZYSZCZENIA	BRAK
DŁUGOŚĆ PRZEWODU ZASILAJĄCEGO:	1 m
ZAKRES TEMPERATUR:	80 - 200 °C

INSTRUKCJA

Przed użyciem urządzenia należy dokładnie przeczytać instrukcję obsługi i zachować ją do wykorzystania w przyszłości.

Ostrzeżenie:

1. Aby zapobiec porażeniu prądem elektrycznym, nie należy dopuścić do przedostania się wody lub innych płynów do urządzenia.
2. Zawsze umieszczaj składniki do smażenia w wyjmowanym garnku, aby uniknąć kontaktu z podgrzewaczem.
3. Nie zasłaniaj otworów wlotowych i wylotowych powietrza, gdy urządzenie jest włączone.
4. Nie napełniaj rusztu olejem – grozi to pożarem.
5. Nigdy nie dotykaj wnętrza urządzenia, gdy jest włączone.
6. Przed podłączeniem urządzenia sprawdź, czy napięcie podane na urządzeniu jest zgodne z napięciem sieciowym w Twoim kraju.
7. Nie używaj urządzenia, jeśli wtyczka, przewód zasilający lub samo urządzenie są uszkodzone.
8. Jeśli przewód zasilający jest uszkodzony, należy go wymienić w autoryzowanym punkcie serwisowym lub przez podobnie wykwalifikowany personel, aby uniknąć zagrożeń.
9. Jeśli kabel zasilający jest uszkodzony, musi zostać wymieniony przez producenta, jego serwis posprzedażny lub osobę o podobnych kwalifikacjach, aby zapobiec niebezpieczeństwu.
10. To urządzenie nadaje się do użytku przez osoby w wieku 8 lat i starsze, a także osoby o ograniczonych zdolnościach fizycznych, sensorycznych lub umysłowych lub z brakiem doświadczenia, pod warunkiem, że będą one pod odpowiednim nadzorem, otrzymają odpowiednie instrukcje i zrozumieją związane z tym ryzyko. Dzieciom nie wolno bawić się urządzeniem. Czyszczenie i konserwacja powinny być wykonywane wyłącznie przez dzieci powyżej 8 roku życia pod nadzorem.
11. Gdy urządzenie jest włączone lub stygnie, należy trzymać je i jego przewód sieciowy poza zasięgiem dzieci.
12. Upewnij się, że przewód sieciowy znajduje się z dala od gorących powierzchni.

13. Nie podłączaj urządzenia ani nie obsługuj panelu sterowania mokrymi rękami.
14. Zawsze podłączaj urządzenie do uziemionego gniazdka ściennego i upewnij się, że wtyczka jest prawidłowo włożona.
15. Urządzenie jest przeznaczone do użytku z aplikacją "TUYA"
16. Unikaj umieszczania urządzenia na lub w pobliżu materiałów łatwopalnych, takich jak obrusy lub zasłony.
17. Unikaj ustawiania urządzenia przy ścianie lub innych urządzeniach. Zachowaj co najmniej 10 cm odstępu z tyłu i po bokach oraz 10 cm u góry urządzenia. Nie umieszczaj żadnych przedmiotów na górze urządzenia.
18. Urządzenie powinno być używane wyłącznie do celów określonych w niniejszej instrukcji.
19. Nie pozostawiaj włączonego urządzenia bez nadzoru.
20. Podczas smażenia przez otwory wylotowe powietrza wydobywa się gorąca para. Zachowaj bezpieczną odległość od otworów wylotowych i pary, aby uniknąć oparzeń. Zachowaj ostrożność podczas wyjmowania grilla z urządzenia, ponieważ może w nim być obecna gorąca para i powietrze.
21. Powierzchnia pod urządzeniem może stać się gorąca podczas użytkowania.
22. Natychmiast odłącz urządzenie od źródła zasilania, jeśli zauważysz wydobywający się z niego ciemny dym. Poczekaj, aż dym ustanie, zanim wyjmiesz grill z urządzenia.
23. Szczegółowe wskazówki dotyczące czyszczenia powierzchni mających kontakt z żywnością lub olejem można znaleźć w części instrukcji zatytułowanej „Konserwacja”.
24. Należy zachować ostrożność, gdyż powierzchnia urządzenia może się nagrzewać w trakcie użytkowania.



! UWAGA !

Upewnij się, że urządzenie jest umieszczone na płaskiej, równej i stabilnej powierzchni. To urządzenie jest przeznaczone wyłącznie do regularnego użytku domowego. Nie jest przeznaczone do użytku w takich miejscach jak profesjonalne kuchnie, biura, gospodarstwa rolne lub inne środowiska pracy. Ponadto nie powinno być używane przez gości w hotelach lub podobnych placówkach. Każde niewłaściwe użycie lub nieprzestrzeganie instrukcji określonych w instrukcji użytkownika spowoduje unieważnienie gwarancji, a sprzedawca nie będzie ponosił odpowiedzialności za jakiegokolwiek powstałe szkody. Zawsze pamiętaj o odłączeniu urządzenia od zasilania po każdym użyciu. Pozostaw urządzenie do ostygnięcia na około 30 minut przed jego obsługą lub czyszczeniem. Usuń wszelkie spalone resztki z urządzenia.

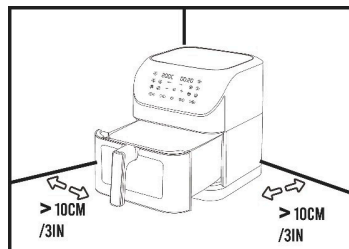

! ZACHOWAJ TĘ INSTRUKCJĘ

OGÓLNY OPIS

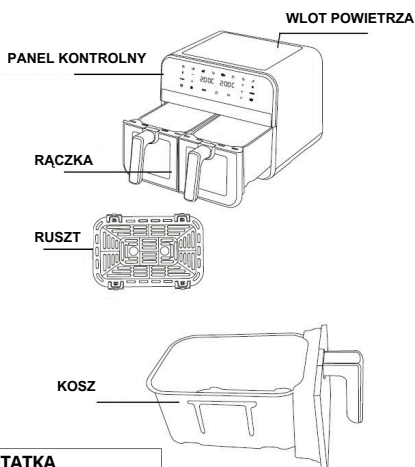

NOTATKA

Aby zapobiec przedostaniu się składników do elementów grzewczych, zaleca się zawsze umieszczanie ich w garnku przed smażeniem

ZAPOZNANIE

Panel sterowania

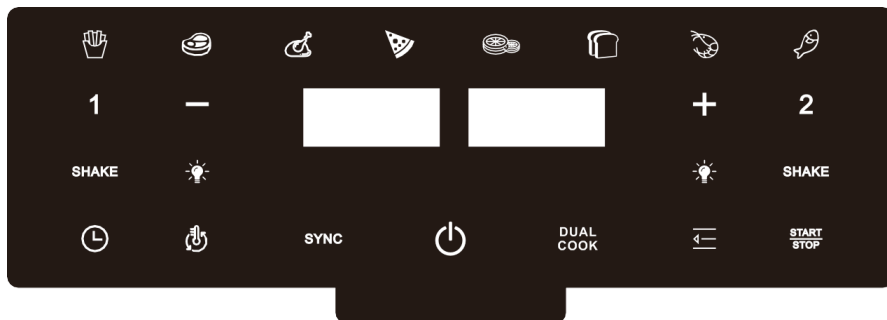

Funkcja



FRYTKI



STEKI



KURCZAK



PIZZA



SUSZENIE OWOCÓW



PIECZYWO



KREWETKI



RYBY

PRZYCISKI OBSŁUGI

Włączenie zasilania:

Naciśnij przycisk zasilania, aby włączyć wyświetlacz LCD.

Przycisk Menu:

Naciśnij,  aby wybrać funkcję

Start/Stop:

Naciśnij,  aby rozpocząć pracę.

Wybrana funkcja zostanie podświetlona ikoną, co oznacza, że jest aktywna.

Gdy szuflada (kosz na frytki i półka z rusztem) zostanie wysunięta, wszystkie funkcje zostaną wstrzymane.

Po wsunięciu szuflady z powrotem urządzenie wznowi działanie.

Regulacja temperatury/czasu:

• Naciśnij,  aby ustawić temperaturę, następnie użyj przycisku „+” lub „-”, aby ją dostosować.

• Naciśnij,  aby ustawić czas gotowania, następnie użyj przycisku „+” lub „-”, aby go dostosować.

• Naciśnij,  aby sterować podświetleniem LED.

PRZED PIERWSZYM UŻYCIEM

Wskazówki:

1. Usuń wszystkie materiały opakowaniowe z urządzenia.
2. Zdejmij wszystkie naklejki i etykiety z urządzenia, z wyjątkiem tabliczki znamionowej.
3. Dokładnie umyj wyjmowany kosz oraz ruszt przy użyciu ciepłej wody i łagodnego płynu do mycia naczyń, używając miękkiej gąbki (nieściernej).
4. Uwaga: Te elementy można również myć w zmywarce.
5. Wilgotną ściereczką przetrzyj wnętrze i zewnętrzną część urządzenia.

Przygotowanie do użycia:









1. Ustaw urządzenie na stabilnej, płaskiej i odpornej na ciepło powierzchni.
2. Prawidłowo umieść kosz wewnątrz urządzenia.
3. Nie wlewaj żadnych płynów (np. oleju) do wnętrza urządzenia.
4. Upewnij się, że na górnej części urządzenia nie znajdują się żadne przedmioty – mogą one zakłócać przepływ powietrza i utrudniać prawidłowe smażenie na gorącym powietrzu.

UWAGA:

Podczas pierwszych uruchomień urządzenia możesz zauważyć delikatny zapach przypominający nagrzewający się plastik. Jest to zjawisko całkowicie normalne i dotyczy nowych urządzeń – materiały użyte do produkcji nagrzewają się po raz pierwszy. Zapach zniknie po kilku użyciach.

JAK UŻYWAĆ

Funkcje

Program			
Funkcje	Menu	Domyślny czas (min)	Domyślna temperatura (°C)
	 Chips	18	200
	 Steak	25	200
	 Chicken	30	190
	 Pizza	40	485
	 Dry Fruit	480	60
	 Bread	12	180
	 Shrimp	12	160
	 Fish	10	180

Gotowanie

1. Włóż wtyczkę do gniazdka z prawidłowym uziemieniem i umieść kosz na ruszcie.

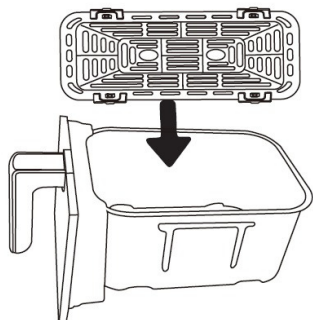

2. Umieść składniki w koszu i włącz urządzenie.

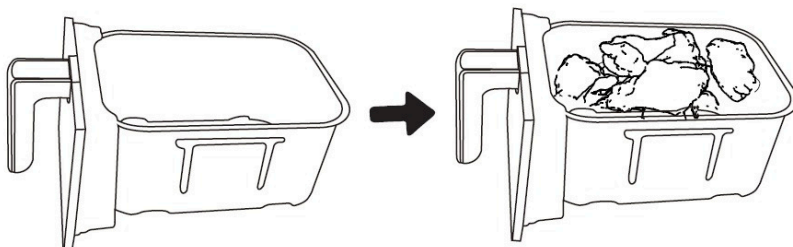

3. Wsuń kosz na właściwe miejsce. Wybierz funkcję z panelu sterowania i naciśnij przycisk „START/STOP”, aby rozpocząć smażenie.

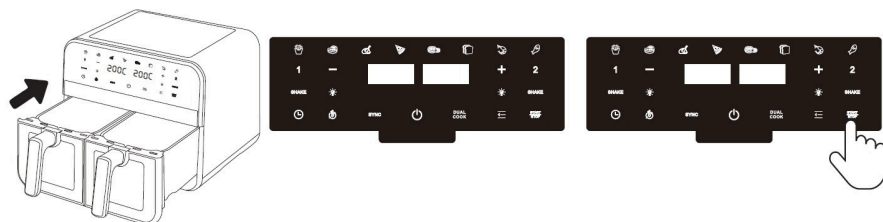

4. Wyświetlacz pokaże temperaturę oraz pozostały czas pracy. Wyświetlana temperatura to ustawiona wartość, natomiast czas wskazuje pozostały czas gotowania.

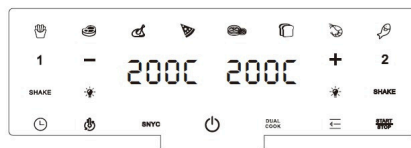
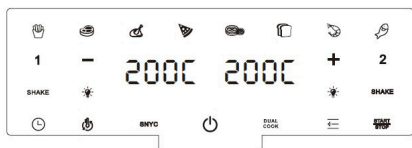

5. Gdy rozlegnie się sygnał dźwiękowy, oznacza to zakończenie gotowania. Wyjmij kosz z urządzenia i ostrożnie postaw go na powierzchni odpornej na wysoką temperaturę.

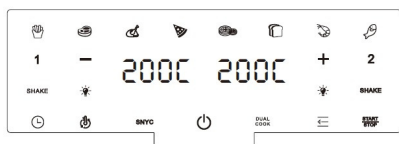

6. Sprawdź, czy składniki są odpowiednio przygotowane. Jeśli nie są jeszcze gotowe, delikatnie wsuń kosz z powrotem do urządzenia i pozwól im gotować się przez kilka dodatkowych minut.

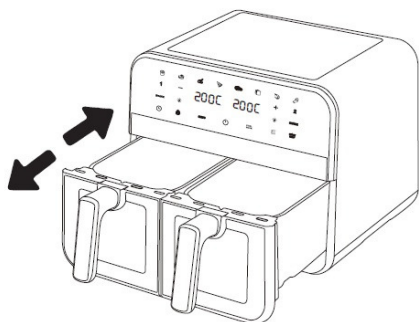

7. Opróżnij kosz. Aby wyjąć duże lub delikatne składniki, użyj szczypiec, aby ostrożnie wyciągnąć je z wyjmowanego pojemnika.

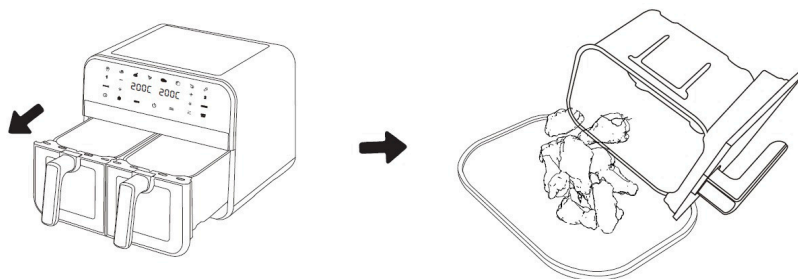

Ustawienia

Oprócz wstępnie ustawionych funkcji, frytkownica beztłuszczowa może być również używana do gotowania innych potraw poprzez dostosowanie ustawień czasu i temperatury. Należy pamiętać, że te ustawienia są podane wyłącznie w celach informacyjnych. Ponieważ składniki różnią się pochodzeniem, rozmiarem, kształtem i marką, nie możemy zagwarantować optymalnych ustawień dla konkretnych składników.

WSKAZÓWKI:

Mniejsze składniki zazwyczaj wymagają nieco krótszego czasu przygotowania w porównaniu do większych składników. Więcej składników oznacza nieco dłuższy czas przygotowania, podczas gdy mniej składników wymaga nieco krótszego czasu przygotowania.

Aby zapewnić równomierne smażenie i optymalne rezultaty, zaleca się potrząsanie mniejszymi składnikami w połowie czasu przygotowania.

Aby uzyskać chrupiący efekt, możesz pokryć świeże ziemniaki niewielką ilością oleju przed smażeniem ich w Air fryerze.

Najlepiej jest dodać olej na krótko przed smażeniem. Unikaj przygotowywania nadmiernie tłustych składników. Wszelkie przekąski, które można przygotować w piekarniku, można również przygotować w Air fryerze.

Uwaga: Jeśli urządzenie jest zimne, przed rozpoczęciem smażenia należy wydłużyć czas nagrzewania o 3 minuty.

KONSERWACJA

Czyszczenie oraz przechowywanie

Czyszczenie

Zaleca się dokładne czyszczenie urządzenia po każdym użyciu. Zarówno grill, kosz, jak i wnętrze urządzenia są wyposażone w powłokę zapobiegającą przywieraniu, dlatego ważne jest, aby unikać używania metalowych przyborów lub ściernych środków czyszczących, które mogłyby potencjalnie uszkodzić powłokę.

1. Oto kroki, aby prawidłowo wyczyścić urządzenie:
2. Odłącz urządzenie od źródła zasilania i pozwól mu ostygnąć. (Aby przyspieszyć chłodzenie, możesz wyjąć grill.)
3. Delikatnie przetrzyj zewnętrzną część urządzenia wilgotną szmatką.
4. Wyczyść grill i kosz za pomocą gorącej wody, łagodnego płynu do mycia naczyń i nieściernej gąbki. Alternatywnie możesz również użyć płynu czyszczącego nadającego się do mycia w zmywarce, aby usunąć wszelkie pozostałe zabrudzenia.

UWAGA:

Grill i kosz alternatywnie można myć w zmywarce. Pamiętaj, aby zawsze postępować zgodnie z instrukcjami producenta dotyczącymi konkretnych wymagań dotyczących czyszczenia i konserwacji urządzenia, aby zapewnić jego długowieczność i optymalną wydajność.

Jedną z pomocnych wskazówek dotyczących usuwania uporczywych zabrudzeń z wymiowanej miski lub spodu grilla jest napełnienie grilla gorącą wodą i niewielką ilością płynu do mycia naczyń.

Umieść wymiowaną miskę wewnątrz grilla i pozwól jej moczyć się przez około 10 minut. Następnie wyczyść wnętrze urządzenia za pomocą gorącej wody i nieściernej gąbki. Aby usunąć wszelkie pozostałości jedzenia, użyj szczotki czyszczącej, aby wyczyścić element grzewczy.

Przechowywanie

1. Odłącz urządzenie od zasilania i pozwól mu ostygnąć.
2. Upewnij się, że wszystkie elementy są czyste i całkowicie suche.

ROZWIĄZYWANIE PROBLEMÓW

Problem	Przyczyna	Rozwiązanie
Urządzenie przestaje działać	Urządzenie nie jest obecnie podłączone do zasilania sieciowego.	Proszę włożyć wtyczkę sieciową do uziemionego gniazdka ściennego
	Minutnik nie został ustawiony.	Ustaw minutnik na żądany czas przygotowania, aby aktywować urządzenie
Składniki przyrządzane w frytkownicy beztłuszczowej nie są jeszcze w pełni ugotowane.	Ilość składników w wyjmowanej misce przekracza zalecaną pojemność.	Proszę umieścić mniejsze porcje składników w wyjmowanej misce
	Ustawiona czas jest niewystarczająca.	Ustaw minutnik na wymagany czas trwania przygotowania.
	Ustawiona temperatura jest zbyt niska.	Dostosuj temperaturę do określonego ustawienia
Składniki wykazują nierównomierne rezultaty smażenia we frytkownicy.	Niektóre kategorie składników wymagają mieszania w połowie czasu przygotowania.	Składniki, które są ułożone w stos lub nachodzą na siebie, takie jak frytki, należy wstrząsnąć w połowie procesu przygotowywania
Z urządzenia wydobywa się biały dym.	Tłuste składniki włożone do urządzenia	Zapewnij skrupulatną kontrolę temperatury, utrzymując ją poniżej 80°C, podczas smażenia składników o wysokiej zawartości tłuszczu

GWARANCJA

WYMIANA:

Dyrektywa 2012/19/UE w sprawie zużytego sprzętu elektrycznego i elektronicznego (ZSEE) stanowi, że urządzeń nie należy wyrzucać za pośrednictwem zwykłych kanałów odpadów komunalnych. Zamiast tego stare urządzenia muszą być zbierane oddzielnie, aby zwiększyć odzysk i recykling ich materiałów składowych, minimalizując w ten sposób wpływ na zdrowie ludzi i środowisko. Symbol kosza na śmieci jest powszechnie używany na wszystkich produktach, aby służyć jako przypomnienie o obowiązku oddzielnej zbiórki. Konsumenci powinni skontaktować się z lokalnymi władzami lub dealerami, aby uzyskać wskazówki dotyczące właściwych procedur utylizacji starych urządzeń. Jeśli zdecydujesz się na utylizację starego sprzętu, konieczne jest zneutralizowanie potencjalnych zagrożeń poprzez odłączenie kabla zasilającego równo z urządzeniem.



NIEBEZPIECZEŃSTWO:

Pod żadnym pozorem nie należy próbować używać urządzenia, jeśli wykazuje ono oznaki uszkodzenia lub jeśli przewód zasilający lub wtyczka są uszkodzone. W przypadku wadliwego przewodu zasilającego, należy go wymienić w serwisie posprzedażowym, aby zminimalizować potencjalne zagrożenia. Naprawy urządzenia powinny być wykonywane wyłącznie przez wykwalifikowany i upoważniony personel. Podejmowanie napraw niezgodnych z ustalonymi normami może znacznie zwiększyć ryzyko dla użytkownika. Gwarancja na produkt traci ważność w przypadku wad wynikających z niewłaściwego obchodzenia się, degradacji lub prób napraw przez osoby trzecie. Postanowienie to dotyczy również przypadków normalnego zużycia akcesoriów dołączonych do urządzenia.

UWAGA:

Zaleca się zachowanie opakowania urządzenia przez cały okres trwania gwarancji. Należy nadzorować dzieci, aby upewnić się, że nie bawią się urządzeniem.

GWARANCJA:

Należy pamiętać, że akcesoria i części zamienne są dostępne tylko przez okres trwania rocznej gwarancji produktu. Gwarancja nie obejmuje zużycia i uszkodzeń wynikających z niewłaściwego użytkowania produktu.

Klienci są odpowiedzialni za wszystkie procedury zwrotu. Ponadto, ponoszą odpowiedzialność za koszty i ryzyko związane z wysyłką produktu.

Dlatego zaleca się wysłanie produktu z potwierdzeniem odbioru i ubezpieczeniem transportu, szczególnie jeśli produkt posiada znaczną wartość. Możesz być pewien, że ten produkt został wyprodukowany zgodnie z najwyższymi standardami. Jeśli masz jakiegokolwiek pytania, nasz uprzejmy personel obsługi klienta jest gotowy Ci pomóc.

KARTA GWARANCYJNA
(Ważna z dowodem zakupu)



Gwarant: WÓJTOWICZ NEW COMMERCE S.K.A.; UL. ROMANA DMOWSKIEGO 2, 48-303 NYSA Tel.: 517 435 873
sklep@newcommerce.pl

Nazwa sprzętu.....

Typ, model.....

Nr fabryczny.....

Data sprzedaży.....

1. Dane użytkownika:

imię i nazwisko:.....

ulica:.....

miejsowość:.....kod pocztowy:.....

województwo:.....telefon:.....

e-mail:.....

2. Oświadczenie użytkownika:

Niniejszym oświadczam, że zapoznałem się z działaniem urządzenia, które zostało wydane zgodnie z zamówieniem, nowe i kompletne oraz otrzymałem komplet dokumentacji (instrukcję obsługi, warunki bezpieczeństwa, kartę gwarancyjną). Przyjmuję do wiadomości, że:

a) Przed uruchomieniem zakupionego urządzenia należy dokładnie zapoznać się z instrukcją obsługi urządzenia, zasadami bezpieczeństwa oraz warunkami gwarancji.

*Wyrażam zgodę na przetwarzanie moich danych osobowych w celach związanych z realizacją postanowień karty gwarancyjnej (napraw gwarancyjnych), przeprowadzaniem serwisu i przeglądów przez firmę **WÓJTOWICZ NEW COMMERCE S.K.A.**; UL. ROMANA DMOWSKIEGO 2, 48-303 NYSA lub autoryzowany serwis (zgodnie z ogólnym rozporządzenia o ochronie danych osobowych z dnia 27 kwietnia 2016 r. (RODO)).

TAK NIE

Wyrażam zgodę na przetwarzanie moich danych osobowych w celach marketingowych przez firmę **WÓJTOWICZ NEW COMMERCE S.K.A.**; UL. ROMANA DMOWSKIEGO 2, 48-303 NYSA lub autoryzowany serwis (zgodnie z ogólnym rozporządzenia o ochronie danych osobowych z dnia 27 kwietnia 2016 r. (RODO)).

TAK NIE

Wyrażam zgodę na przetwarzanie moich danych osobowych w celach statystycznych przez firmę **WÓJTOWICZ NEW COMMERCE S.K.A.**; UL. ROMANA DMOWSKIEGO 2, 48-303 NYSA lub autoryzowany serwis (zgodnie z ogólnym rozporządzenia o ochronie danych osobowych z dnia 27 kwietnia 2016 r. (RODO)).

TAK NIE

*Wymagane w celu wszczęcia procedury reklamacyjnej

Data i czytelny podpis Użytkownika:

Potwierdzenie wykonania przeglądu, naprawy gwarancyjnej, usługi serwisowej:

Kupon reklamacyjny Nr 1

do karty gwarancyjnej

Nr

Nazwa.....

Typ, Model.....

Nr fabryczny.....

Pieczętka i podpis sprzedawcy

Kupon reklamacyjny Nr 2

do karty gwarancyjnej

Nr

Nazwa.....

Typ, Model.....

Nr fabryczny.....

Pieczętka i podpis sprzedawcy

Kupon reklamacyjny Nr 3

do karty gwarancyjnej

Nr

Nazwa.....

Typ, Model.....

Nr fabryczny.....

Pieczętka i podpis sprzedawcy





WÓJTOWICZ NEW COMMERCE SPÓŁKA KOMANDYTOWO-AKCYJNA,
UL. ROMANA DMOWSKIEGO 2, 48-303 NYSA

Producent:

WÓJTOWICZ NEW COMMERCE S.K.A.;
UL. ROMANA DMOWSKIEGO 2, 48-303 NYSA
agroservisnysa.pl

Serwis centralny:

gsagroservis@gmail.com

Dział części zamiennych:

Tel: 77 431 08 37
sklep@newcommerce.pl

Szczegóły połączenia WiFi

Aplikacja Tuya może być aktualizowana z App Store i jest dostosowana do najnowszych systemów iOS i Android.

- Nie ponosimy żadnej odpowiedzialności za problemy wynikające z niekompatybilności.
- Podczas łączenia upewnij się, że urządzenie mobilne lub tablet jest podłączone do sieci, którą chcesz skonfigurować.
- Upewnij się, że połączenie WIFI Twojego urządzenia działa prawidłowo i może automatycznie ponownie połączyć się z siecią.
- Podczas pierwszego łączenia zaleca się, aby frytkownica oraz telefon lub tablet znajdowały się w odległości mniejszej niż jeden metr od routera. Po instalacji urządzenie można umieścić w odległości do 50 metrów od routera. Na tę odległość mogą wpływać różne warunki w miejscu instalacji oraz zasięg sieci, do której urządzenie jest podłączone.
- Nie ponosimy odpowiedzialności za problemy spowodowane połączeniem internetowym, routerem WIFI lub innymi inteligentnymi urządzeniami. W celu uzyskania dalszych informacji prosimy o kontakt z dostawcą usług.

Zainstaluj aplikację.

1. Podłącz urządzenie do zasilania i naciśnij przycisk zasilania (13).
2. Wyszukaj aplikację „Tuya” w Apple Store lub Google Play albo zeskanuj poniższy kod QR.



Szczegóły połączenia WiFi

3. Pobierz i zainstaluj aplikację na swoim telefonie komórkowym lub tablecie.
4. Po zakończeniu instalacji ikona aplikacji pojawi się na ekranie telefonu lub tabletu.



5. Po zakończeniu instalacji należy przeprowadzić proces „Utwórz konto”. Aby utworzyć konto, wykonaj poniższe kroki:

- Kliknij „Zgadzam się”, aby zaakceptować Politykę Prywatności.
 - Aplikacja automatycznie rozpozna kraj, w którym się znajdujesz. Wpisz poprawny adres e-mail, zaznacz pole obok „Zgadzam się na rejestrację” i kliknij „Uzyskaj kod potwierdzający”.
 - Na Twój adres e-mail zostanie wysłana wiadomość z unikalnym kodem, który należy wpisać w odpowiednie pola.
 - Następnie zostaniesz poproszony o wprowadzenie osobistego hasła. Po jego wpisaniu kliknij „Zakończ”.
- Uwaga: Hasło powinno zawierać od 6 do 20 znaków (litery i cyfry).
- Jeśli chcesz otrzymywać aktualizacje z aplikacji, wybierz „Obsługa i ulepszanie usług” i/lub „Spersonalizowane rekomendacje”, a następnie naciśnij „Przejdź do aplikacji”. Możesz również nie zaznaczać żadnej opcji i kliknąć „Przejdź do aplikacji”.
 - Rejestracja zakończona.

UWAGI:

- **W przypadku, gdy frytkownica nie jest wykrywana przez aplikację: W trybie czuwania naciśnij przycisk  i trzymaj go przez 3 sekundy, aż usłyszysz „piknięcie”, a następnie spróbuj ponownie.**
- **Do frytkownicy można podłączyć tylko jedno urządzenie mobilne lub tablet. Zostaniesz automatycznie wylogowany, jeśli inny użytkownik spróbuje zalogować się w tym samym czasie.**

Szczegóły połączenia WiFi

Aby dodać urządzenie, wykonaj poniższe kroki:

- Kliknij **„Dodaj urządzenie”**.
- Kliknij **„Kontynuuj”**.
- Wybierz preferencje dotyczące dostępu aplikacji do lokalizacji urządzenia.

Zaleca się wybranie **„Precyzyjna”** i **„Podczas korzystania z aplikacji”**.

- Kliknij **„Włącz Bluetooth”** przy pomarańczowym wykrzykniku „!”.
- Następnie kliknij **„Przejdź do ustawień”** i **„Kontynuuj”**.
- Frytkownica pojawi się na ekranie. Kliknij **„Dodaj”**, aby dodać frytkownicę do aplikacji.
- Po dodaniu urządzenia, wyświetli się nazwa WiFi i zostaniesz poproszony o wprowadzenie hasła do WiFi.
- Kliknij **„Następny krok”**.
- Kliknij **„Zakończ”**. Dodanie urządzenia zakończone.

Korzystanie z WiFi

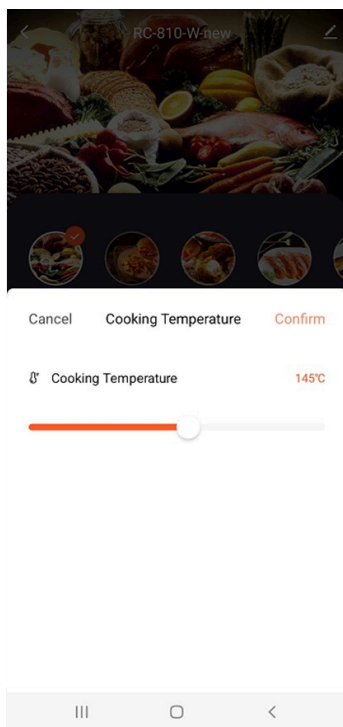
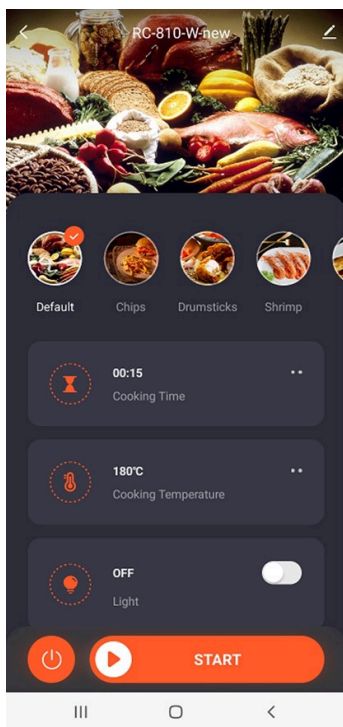

Korzystanie z WiFi

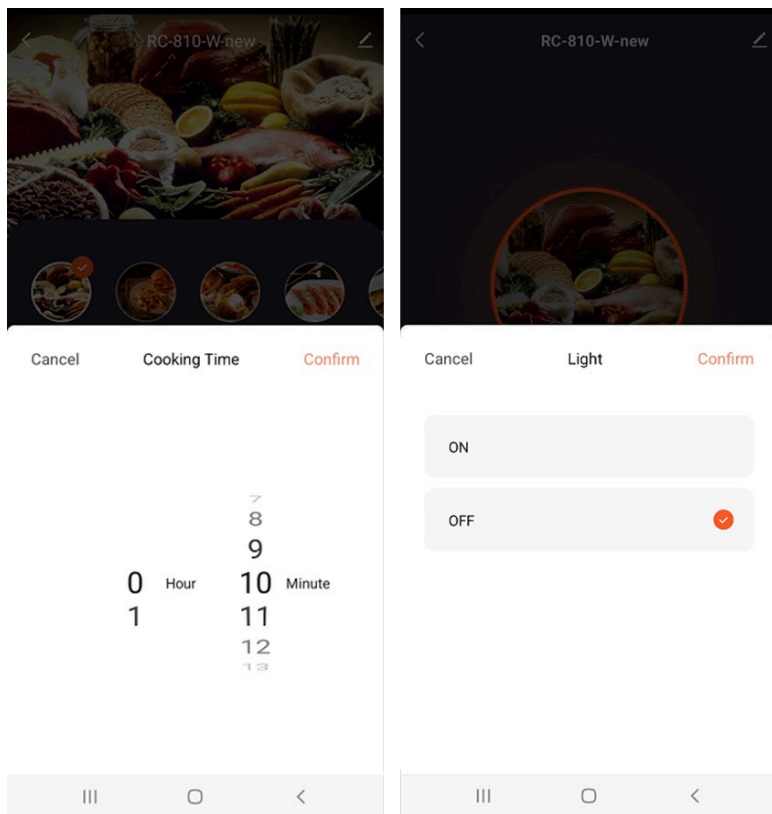

- Kliknij ikony, aby wybrać program według własnego wyboru.
- Kliknij „**Temperatura gotowania**”, aby ustawić temperaturę.
- Kliknij „**Czas gotowania**”, aby ustawić czas.
- Kliknij „**Światło**”, aby włączyć lub wyłączyć wewnętrzne oświetlenie.



BEZOLEJOVÁ FRITÉZA AIR FRYER SUPREME FRY

WÓJTOWICZ NEW COMMERCE S.K.A.;
UL. ROMANA DMOWSKIEGO 2,
48-303 NYSA
Tel.: 517 435 873
www.agroserwisnysa.pl

Vyrobeno v ČR

ÚVOD

Beztluková fritéza byla navržena tak, aby rychle a efektivně připravovala jídla využívající horký vzduch a rychlou cirkulaci vzduchu. Díky přidávanému hornímu grilu jsou ingredience rovnoměrně ohřívány ze všech stran současně, což ve většině případů snižuje potřebu použití nadměrného množství oleje. S tímto zařízením můžete snadno připravovat svá oblíbená jídla a těšit se z zdravějších pokrmů.

OBSAH

ÚVOD.....	2
OBECNÝ POPIS.....	6
SEZNÁMENÍ.....	7
PŘED PRVNÍM POUŽITÍM.....	9
JAK POUŽÍVAT.....	10
ÚDRŽBA.....	14
ŘEŠENÍ PROBLÉMŮ.....	15
GARANCE.....	16

TECHNICKÁ SPECIFIKACE

MODEL:	SUPREME FRY
JMENOVITÝ VÝKON:	2400W
ROZSAH NAPĚTÍ:	220-240V~50/60HZ
ROZMĚRY:	38x37x30cm
HRUBÁ HMOTNOST:	9 kg
OBJEM:	4,5+4,5 L/ 1+1 kg
WIFI:	ANO
MATERIÁL MÍSY/KOŠÍKU:	STUDENÁ KOVANÁ PLECH + TEFLONOVÝ POVRCH (NELEPIVÝ)
FUNKCE SAMOČIŠTĚNÍ	NEEXISTUJE
DÉLKA PŘÍVODNÍHO KABELU:	1 m
ROZSAH TEPLOT:	80 - 200 °C

NÁVOD K POUŽITÍ

Před použitím zařízení si prosím pečlivě přečtete návod k použití a uchovejte jej pro pozdější použití.

Upozornění:

1. Aby se předešlo úrazu elektrickým proudem, nedovolte, aby se do zařízení dostala voda nebo jiné tekutiny.
2. Vždy vkládejte suroviny na smažení do vyjímatelného hrnce, abyste se vyhnuli kontaktu s ohřívačem.
3. Nezakrývejte vstupní a výstupní otvory vzduchu, když je zařízení zapnuté.
4. Vyvarujte se nalévání oleje do grilu, protože to může způsobit nebezpečí požáru.
5. Nikdy se nedotýkejte vnitřku zařízení, když je zapnuté.
6. Před připojením zařízení zkontrolujte, zda napětí uvedené na zařízení odpovídá napětí v síti vaší země.
7. Nepoužívejte zařízení, pokud je zásuvka, napájecí kabel nebo samotné zařízení poškozené.
8. Pokud je napájecí kabel poškozený, je třeba jej vyměnit v autorizovaném servisním středisku nebo podobně kvalifikovaným personálem, aby se předešlo nebezpečí.
9. Pokud je napájecí kabel poškozený, musí jej vyměnit výrobce, jeho servis nebo osoba s podobnými kvalifikacemi, aby se předešlo nebezpečí.
10. Toto zařízení je určeno pro použití osobami ve věku 8 let a staršími, stejně jako osobami s omezenými fyzickými, smyslovými nebo duševními schopnostmi nebo s nedostatkem zkušeností, za předpokladu, že budou pod odpovídajícím dohledem, dostanou potřebné instrukce a porozumí souvisejícím rizikům. Dětem není povoleno hrát si s tímto zařízením. Čištění a údržbu mohou vykonávat pouze děti starší 8 let pod dohledem.
11. Při zapnutém zařízení nebo jeho ochlazování je nutné ho a jeho napájecí kabel držet mimo dosah dětí.
12. Ujistěte se, že napájecí kabel je umístěn daleko od horkých povrchů.

13. Nepřipojujte zařízení ani neovládejte ovládací panel mokřýma rukama.
14. Vždy připojujte zařízení k uzemněné zásuvce a ujistěte se, že je vidlice správně zasunuta.
15. Zařízení je určeno pro použití s aplikací „TUYA“.
16. Vyhněte se umístování zařízení na nebo v blízkosti hořlavých materiálů, jako jsou ubrusy nebo závěsy.
17. Neumísťujte zařízení ke zdi nebo k jiným zařízením. Zachovávejte alespoň 10 cm vzdálenost zádní strany a po stranách zařízení a 10 cm od horní části zařízení. Na vrch zařízení nedávejte žádné předměty.
18. Zařízení by mělo být používáno pouze k účelům uvedeným v tomto návodu.
19. Nenechávejte zařízení zapnuté bez dozoru.
20. Při smažení vychází z výstupních otvorů horká pára. Udržujte bezpečnou vzdálenost od výstupních otvorů a páry, abyste se vyhnuli popáleninám. Buďte opatrní při vyjímání grilu z zařízení, protože může obsahovat horkou páru a vzduch.
21. Povrch pod zařízením může být během používání horký.
22. Okamžitě odpojte zařízení od napájení, pokud si všimnete, že z něj vychází tmavý kouř. Počkejte, až kouř ustane, než vyjmete gril z zařízení.
23. Podrobné pokyny pro čištění povrchů, které přicházejí do styku s potravinami nebo olejem, naleznete v části návodu s názvem „Údržba“.
24. Buďte opatrní, protože povrch zařízení se může během používání zahřát.



Pozor!

Ujistěte se, že zařízení je umístěno na rovné, stabilní a ploché ploše. Toto zařízení je určeno pouze pro pravidelné domácí použití. Není určeno k použití na místech, jako jsou profesionální kuchyně, kanceláře, zemědělské podniky nebo jiná pracovní prostředí. Navíc by nemělo být používáno hosty v hotelech nebo podobných zařízeních. Jakékoliv nesprávné použití nebo nedodržení pokynů uvedených v uživatelském návodu povede k neplatnosti záruky a prodejce nenese odpovědnost za žádné vzniklé škody. Po každém použití vždy odpojte zařízení od napájení. Nechte zařízení vychladnout po dobu přibližně 30 minut před manipulací nebo čištěním. Odstraňte všechny spálené zbytky z zařízení.

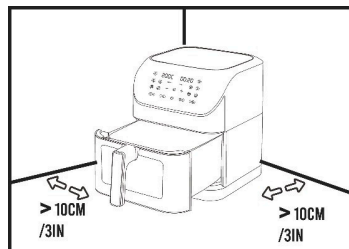

USCHOVEJTE TENTO NÁVOD

OBEČNÝ POPIS

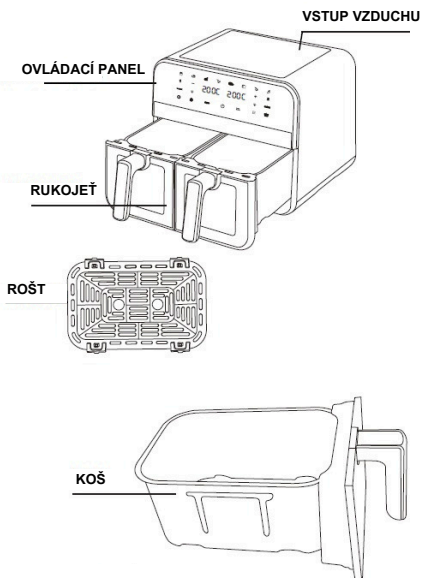

Poznámka

Aby se zabránilo proniknutí surovin k topným prvkům, doporučuje se je vždy před smažením umístit do hrnce.

SEZNÁMENÍ

Ovládací panel



Funkce

-  HRANOLKY
-  STEAKY
-  KUŘE
-  PIZZA
-  SUŠENÍ OVOCÍ
-  PEČIVO
-  KREVETY
-  RYBY

TLAČÍTKA OVLÁDÁNÍ

Zapnutí napájení:

Stiskněte tlačítko POWER pro zapnutí LED displeje.

Tlačítko menu:

Stiskněte ikonu. 

Start/Stop:

Stiskněte  pro zahájení práce. Obrázek vybrané funkce začne svítit (to znamená, že funkce je aktivní).

Během používání, pokud vysunete zásuvku (košík na smažení a rošt), funkce se pozastaví. Vložením zásuvky zpět se činnost obnoví.

Regulace teploty/času:

Stiskněte  pro nastavení teploty, poté stiskněte + nebo -, abyste zvýšili nebo snížili teplotu.

Stiskněte  pro nastavení času, poté stiskněte + nebo -, abyste zvýšili nebo snížili čas.

Světlo:

Klikněte  jednou pro zapnutí světla, klikněte znovu pro jeho vypnutí.

PŘED PRVNÍM POUŽITÍM

Začněte odstraněním veškerého obalového materiálu z zařízení. Dávejte pozor, abyste odstranili všechny nálepky nebo etikety z zařízení, kromě identifikační štítky. Důkladně vyčistěte vyjímatelný hrnec a gril pomocí horké vody a jemného prostředku na mytí nádobí, přičemž se ujistěte, že používáte neabrazivní houbu.

Poznámka: Alternativně můžete zvolit čištění těchto částí v myčce na nádobí. Pomocí vlhké utěrky otřete jak vnitřní, tak vnější část zařízení.









Příprava k použití

Umístěte zařízení na stabilní, rovnou a tepelně odolnou plochu. Správně vložte hrnec do grilu. Vyhněte se naplňování grilu tekutinami, jako je olej. Ujistěte se, že na zařízení nejsou žádné předměty, protože by to mohlo narušit tok vzduchu a ovlivnit proces smažení horkým vzduchem.

POZNÁMKA: Když poprvé začnete používat horkovzdušnou fritézu, můžete pocítit jemný zápach podobný zahřívání plastu. To je zcela normální u nových horkovzdušných fritéz, protože materiály jsou poprvé zahřívány. Zápach zmizí po několika použitích zařízení.

JAK POUŽÍVAT

Funkce

Program			
Funkce	Menu	Výchozí čas (min)	Výchozí teplota (°C)
	 Chips	18	200
	 Steak	25	200
	 Chicken	30	190
	 Pizza	40	485
	 Dry Fruit	480	60
	 Bread	12	180
	 Shrimp	12	160
	 Fish	10	180

Vaření

1. Připojte zástrčku napájecího kabelu do zásuvky s odpovídajícím uzemněním a umístěte hrnec na gril.

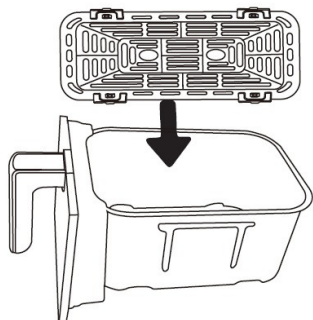

2. Vložte ingredience do hrnce a zapněte zařízení.

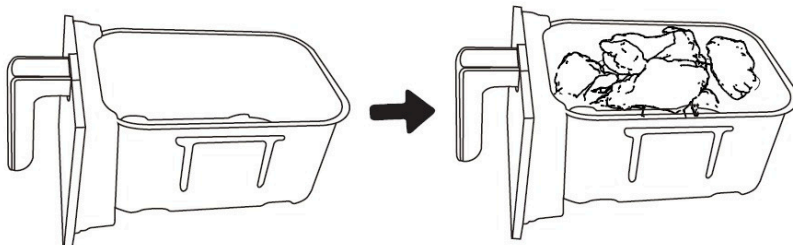

3. Nastavte hrnec do správné polohy. Vyberte funkci na ovládacím panelu a stiskněte tlačítko „START/STOP“ pro zahájení smažení.

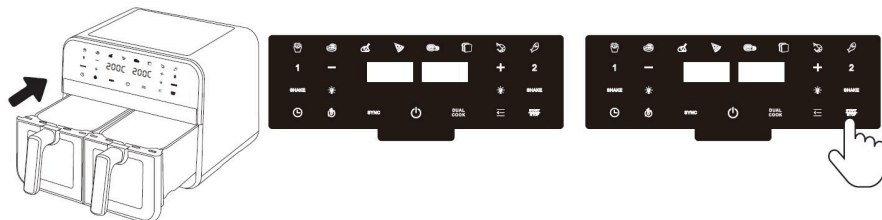

4. Na displeji se zobrazí teplota a zbývající čas. Zobrazená teplota znamená nastavenou teplotu, a zobrazený čas znamená zbývající čas vaření.

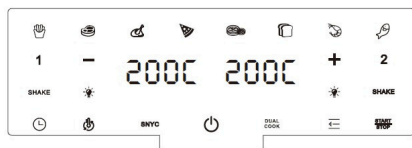
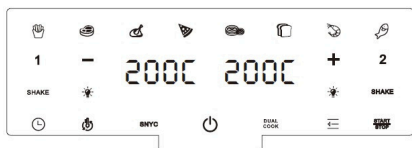

5. Když zazvoní zvonek časovače, znamená to, že vaření je u konce. Vyjměte hrnec z přístroje a opatrně ho položte na povrch odolný vůči teplotě.

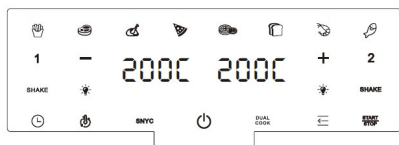

6. Zkontrolujte, zda jsou ingredience připravené. Pokud ingredience ještě nejsou připravené, hladce zasuňte gril zpět do přístroje a nechte ho vařit ještě několik minut.

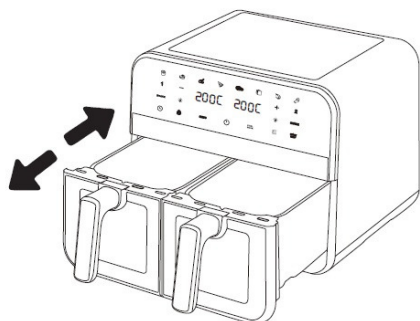

7. Vypustte hrnec. Pro vyjmutí větších nebo křehkých ingrediencí použijte kleště.

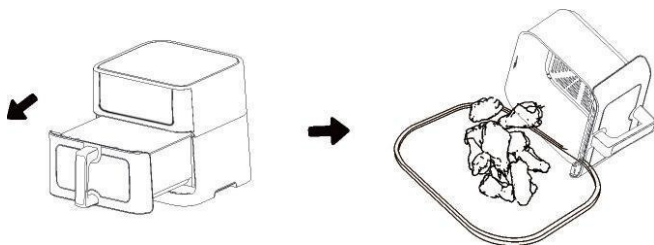

Nastavení

Kromě přednastavených funkcí může bezolejová fritéza sloužit také k vaření jiných pokrmů pomocí nastavení času a teploty. Mějte na paměti, že tato nastavení jsou uvedena pouze pro informativní účely. Vzhledem k tomu, že ingredience se liší původem, velikostí, tvarem a značkou, nemůžeme zaručit optimální nastavení pro konkrétní ingredience.

TIPY:

Menší ingredience obvykle vyžadují o něco kratší čas přípravy ve srovnání s většími ingrediencemi.

Větší množství ingrediencí znamená o něco delší čas přípravy, zatímco méně ingrediencí vyžaduje o něco kratší čas přípravy.

Pro zajištění rovnoměrného smažení a optimálních výsledků se doporučuje během přípravy protřepat menší ingredience v polovině času.

Pro dosažení křupavého efektu můžete před smažením v Air fryeru pokrýt čerstvé brambory malým množstvím oleje.

Nejlepší je přidat olej těsně před smažením. Vyhněte se přípravě nadměrně tučných ingrediencí. Jakékoli občerstvení, které lze připravit v troubě, lze také připravit v Air fryeru.

Pozor: Pokud je zařízení studené, před začátkem smažení je nutné prodloužit čas zahřívání o 3 minuty.

ÚDRŽBA

Čistění a skladování

Čistění

Doporučuje se důkladné čištění zařízení po každém použití. Gril, koš i vnitřek zařízení jsou vybaveny povrchem, který zabraňuje připalování, proto je důležité vyvarovat se používání kovových nástrojů nebo abrazivních čisticích prostředků, které by mohly potenciálně poškodit povrch.

Zde jsou kroky, jak správně vyčistit zařízení:

1. Odpojte zařízení od zdroje napájení a nechte ho vychladnout. (Pro urychlení chlazení můžete gril vyjmout.)
2. Jemně otřete vnější část zařízení vlhkým hadříkem.
3. Vyčistěte gril a koš pomocí horké vody, jemného prostředku na nádobí a neabrazivní houbičky. Alternativně můžete použít také čisticí prostředek vhodný pro mytí v myčce, abyste odstranili případné zbylé nečistoty.

POZOR:

GRIL A KOŠ LZE ALTERNATIVNĚ UMÝVAT V MYČCE. NEZAPOMEŇTE VŽDY POSTUPOVAT PODLE POKYŇŮ VÝROBCE TÝKAJÍCÍCH SE SPECIFICKÝCH POŽADAVKŮ NA ČIŠTĚNÍ A ÚDRŽBU ZAŘÍZENÍ, ABYSTE ZAJISTILI JEHO DLOUHOVĚKOST A OPTIMÁLNÍ VÝKON.

JEDNÍM Z UŽITEČNÝCH TIPŮ PRO ODSTRANĚNÍ ODOLNÝCH NEČISTOT Z VYJÍMATELNÉ MISKY NEBO SPODNÍ ČÁSTI GRILU JE NAPUSTIT GRIL HORKOU VODOU A MALÝM MNOŽSTVÍM PROSTŘEDKU NA NÁDOBÍ.

UMÍSTĚTE VYJÍMATELNOU MISKU DO GRILU A NECHTE JI NAMOČIT PŘIBLIŽNĚ 10 MINUT. POTÉ VYČISTĚTE VNITŘEK ZAŘÍZENÍ HORKOU VODOU A NEABRAZIVNÍ HOUBIČKOU. PRO ODSTRANĚNÍ VŠECH ZBYTKŮ JÍDLA POUŽIJTE ČISTICÍ KARTÁČ K VYČIŠTĚNÍ TOPNÉHO TĚLESA.

Skladování

1. Odpojte zařízení od napájení a nechte ho vychladnout.
2. Ujistěte se, že všechny součásti jsou čisté a zcela suché.

Řešení problémů

Problém	Příčina	Řešení
Zařízení přestane fungovat	Zařízení není v současnosti připojeno k síťovému napájení.	Prosím vložte síťovou zástrčku do uzemněné zásuvky.
	Časovač nebyl nastaven.	Nastavte časovač na požadovaný čas přípravy, abyste aktivovali zařízení.
Ingredience připravené v bezolejové fritéze ještě nejsou zcela uvařené.	Množství ingrediencí ve vyjímatelné misce přesahuje doporučenou kapacitu.	Prosím umístěte menší porce ingrediencí do vyjímatelné misky.
	Nastavený čas je nedostatečný.	Nastavte časovač na požadovaný čas přípravy.
	Nastavená teplota je příliš nízká.	Upravte teplotu na požadované nastavení.
Ingredience vykazují nerovnoměrné výsledky smažení v bezolejové fritéze.	Některé kategorie ingrediencí vyžadují promíchání v polovině doby přípravy.	Ingredience, které jsou naskládány na sebe nebo se překrývají, jako například hranolky, je třeba protřepat v polovině přípravy.
Z zařízení vychází bílý kouř.	Tukové ingredience vložené do zařízení.	Zajistěte pečlivou kontrolu teploty, udržujte ji pod 80 °C, při smažení ingrediencí s vysokým obsahem tuku.

ZÁRUKA

WYMIANA:

Směrnice 2012/19/EU o elektroodpadech (WEEE) stanoví, že zařízení by neměla být vyhazována prostřednictvím běžného komunálního odpadu. Místo toho musí být stará zařízení shromažďována odděleně, aby se zvýšil jejich recyklovatelnost a opětovné využití materiálů, čímž se minimalizuje dopad na zdraví lidí a životní prostředí. Symbol koše na odpadky je běžně používán na všech produktech jako připomínka povinnosti separovaného sběru. Spotřebitelé by se měli obrátit na místní úřady nebo prodejce, aby získali pokyny k správným postupům likvidace starých zařízení. Pokud se rozhodnete pro likvidaci starého zařízení, je nutné neutralizovat potenciální nebezpečí odpojením napájecího kabelu od zařízení.



NEBEZPEČÍ:

Za žádných okolností se nepokoušejte používat zařízení, pokud vykazuje známky poškození nebo pokud je napájecí kabel nebo zástrčka poškozená. V případě poškozeného napájecího kabelu je nutné jej vyměnit v autorizovaném servisu, aby se minimalizovala potenciální rizika. Opravy zařízení by měly být prováděny výhradně kvalifikovaným a autorizovaným personálem.

Pokusy o opravy, které nejsou v souladu s předepsanými normami, mohou výrazně zvýšit riziko pro uživatele. Záruka na produkt zaniká v případě vad způsobených nevhodným zacházením, degradací nebo pokusy o opravy třetími osobami. Toto ustanovení se vztahuje i na případy běžného opotřebení příslušenství dodaného k zařízení.

POZNÁMKA:

Doporučuje se uchovávat obal zařízení po celou dobu trvání záruky. Dohlédněte na děti, aby se ujistili, že si s zařízením nehraje.

ZÁRUKA:

JE NUTNÉ SI UVĚDOMIT, ŽE PŘÍSLUŠENSTVÍ A NÁHRADNÍ DÍLY JSOU K DISPOZICI POUZE PO DOBU TRVÁNÍ ROČNÍ ZÁRUKY NA PRODUKT. ZÁRUKA SE NEVZTAHUJE NA OPOTŘEBENÍ A POŠKOZENÍ ZPŮSOBENÉ NESPRÁVNÝM POUŽITÍM PRODUKTU.

ZÁKAZNÍCI JSOU ODPOVĚDNÍ ZA VŠECHNY PROCEDURY VRÁCENÍ. DÁLE NESOU ODPOVĚDNOST ZA NÁKLADY A RIZIKO SPOJENÉ S ODESLÁNÍM PRODUKTU. PROTO SE DOPORUČUJE ZASLAT PRODUKT S POTVRZENÍM ODESLÁNÍ A POJIŠTĚNÍM PŘEPRAVY, ZEJMÉNA POKUD MÁ PRODUKT VYSOKOU HODNOTU. MŮŽETE SI BÝT JISTI, ŽE TENTO PRODUKT BYL VYROBEN PODLE NEJVYŠŠÍCH STANDARDŮ. POKUD MÁTE JAKÉKOLIV DOTAZY, NÁŠ PŘÍVĚTIVÝ ZÁKAZNICKÝ SERVIS JE PŘIPRAVEN VÁM POMOCI.



WÓJTOWICZ NEW COMMERCE SPÓŁKA KOMANDYTOWO-AKCYJNA,
UL. ROMANA DMOWSKIEGO 2, 48-303 NYSA

Výrobce:

WÓJTOWICZ NEW COMMERCE S.K.A.;
UL. ROMANA DMOWSKIEGO 2, 48-303 NYSA
agroservisnysa.pl

Centrální servis:

gsagroserwis@gmail.com

Oddělení náhradních dílů:

Tel: 77 431 08 37
sklep@newcommerce.pl

Podrobnosti připojení WiFi

Aplikace Tuya může být aktualizována z App Store a je přizpůsobena nejnovějším systémům iOS a Android.

- Nezodpovídáme za problémy způsobené nekompatibilitou.
- Při připojování se ujistěte, že vaše mobilní zařízení nebo tablet je připojen k síti, kterou chcete nakonfigurovat.
- Ujistěte se, že Wi-Fi připojení vašeho zařízení funguje správně a může se automaticky znovu připojit k síti.
- Při prvním připojování doporučujeme, aby fritéza a telefon nebo tablet byly umístěny do vzdálenosti menší než jeden metr od routeru. Po instalaci lze zařízení umístit do vzdálenosti až 50 metrů od routeru. Tato vzdálenost může být ovlivněna různými podmínkami na místě instalace a pokrytím sítě, ke které je zařízení připojeno.
- Nezodpovídáme za problémy způsobené internetovým připojením, Wi-Fi routerem nebo jinými inteligentními zařízeními. Pro další informace kontaktujte poskytovatele služeb.

Nainstalujte aplikaci

1. Připojte zařízení k napájení a stiskněte tlačítko napájení (13).
2. Vyhledejte aplikaci „Tuya“ v Apple Store nebo Google Play, nebo oskenujte níže uvedený QR kód.



Podrobnosti připojení WiFi

3. Stáhněte a nainstalujte aplikaci do svého mobilního telefonu nebo tabletu.
4. Po dokončení instalace se ikona aplikace zobrazí na obrazovce vašeho telefonu nebo tabletu.



5. Po dokončení instalace je nutné provést proces „Vytvořit účet“. Pro vytvoření účtu postupujte podle následujících kroků:

- Klikněte na „Souhlasím“, abyste přijali Zásady ochrany osobních údajů.
 - Aplikace automaticky rozpozná zemi, ve které se nacházíte. Zadejte správnou e-mailovou adresu, zaškrtněte políčko „Souhlasím s registrací“ a klikněte na „Získat ověřovací kód“.
 - Na vaši e-mailovou adresu bude odeslána zpráva s unikátním kódem, který je třeba zadat do příslušných polí.
 - Poté budete požádáni o zadání osobního hesla. Po jeho zadání klikněte na „Dokončit“.
- Poznámka: Heslo by mělo obsahovat 6 až 20 znaků (písmena a číslice).
- Pokud chcete dostávat aktualizace z aplikace, vyberte „Podpora a zlepšení služeb“ a/nebo „Personalizované doporučení“ a poté klikněte na „Přejít na aplikaci“. Můžete také žádnou možnost nezaškrtnout a kliknout na „Přejít na aplikaci“.
 - Registrace dokončena.

POZNÁMKY:

- **POKUD FRITÉZA NENÍ DETEKOVÁNA APLIKACÍ: V POKYTOVOSTNÍM REŽIMU STISKNĚTE TLAČÍTKO  A DRŽTE HO PO DOBU 3 SEKUND, DOKUD NEUSLYŠÍTE „PÍPNOUT“, A POTÉ ZKUSTE ZNOVU.**
- **K FRITÉZE LZE PŘIPOJIT POUZE JEDNO MOBILNÍ ZAŘÍZENÍ NEBO TABLET. AUTOMATICKY SE ODHLÁSÍTE, POKUD SE JINÝ UŽIVATEL POKUSÍ PŘIHLÁSIT VE STEJNÉM ČASE.**

Podrobnosti připojení WiFi

Pro přidání zařízení postupujte podle následujících kroků:

- Klikněte na „Přidat zařízení“.
- Klikněte na „Pokračovat“.
- Vyberte preference týkající se přístupu aplikace k lokaci zařízení. Doporučuje se zvolit „Přesná“ a „Během používání aplikace“.
- Klikněte na „Zapnout Bluetooth“ u oranžového vykřičníku „!“.
- Poté klikněte na „Přejít do nastavení“ a „Pokračovat“.
- Fritéza se zobrazí na obrazovce. Klikněte na „Přidat“, abyste přidali fritézu do aplikace.
- Po přidání zařízení se zobrazí název WIFI a budete požádáni o zadání hesla k WIFI.
- Klikněte na „Další krok“.
- Klikněte na „Dokončit“. Přidání zařízení dokončeno.

Používání WiFi

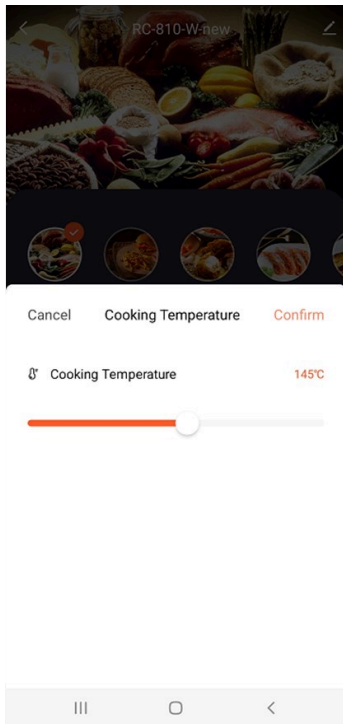
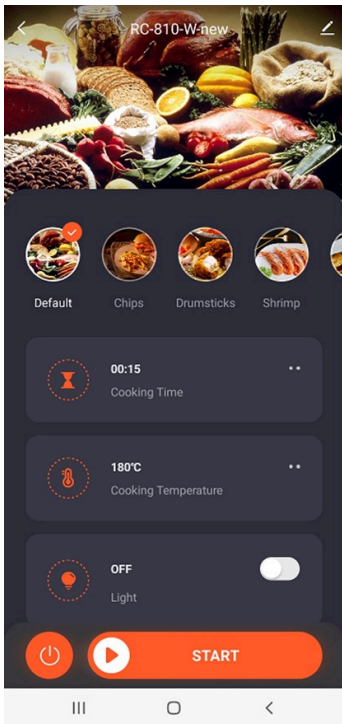

Používání WiFi

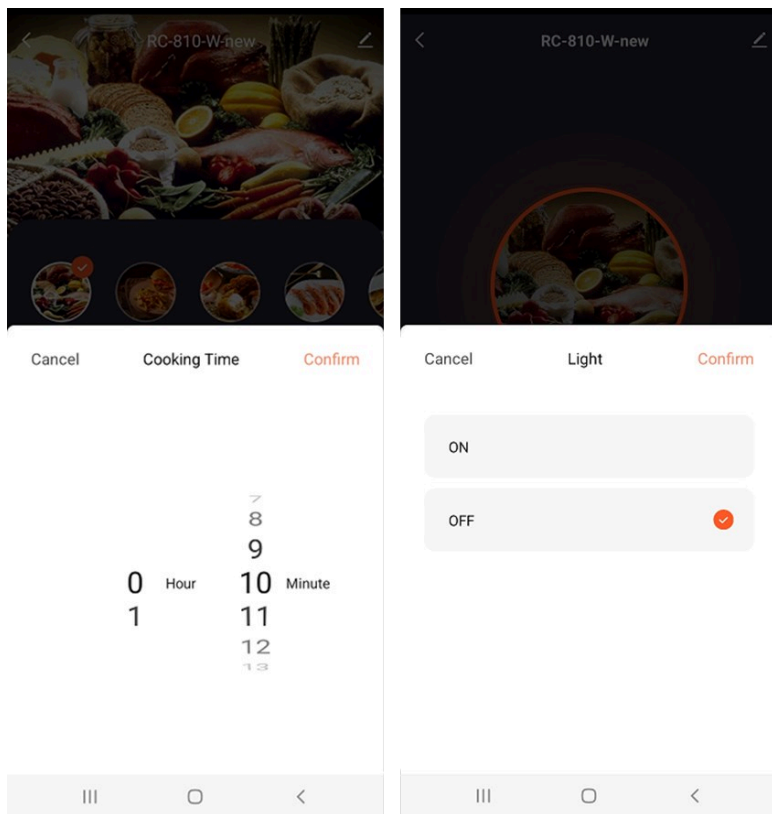

- Klikněte na ikony, abyste vybrali program podle svého výběru.
- Klikněte na „Teplota vaření“, abyste nastavili teplotu.
- Klikněte na „Čas vaření“, abyste nastavili čas.
- Klikněte na „Světlo“, abyste zapnuli nebo vypnuli vnitřní osvětlení.



**HEISSLUFTFRITTEUSE OHNE FETT
SUPREME FRY**

WÓJTOWICZ NEW COMMERCE S.K.A.;
UL. ROMANA DMOWSKIEGO 2,
48-303 NYSA
Tel.: 517 435 873
www.agroserwisnysa.pl

Hergestellt in der VR China

Einleitung

Die fettfreie Heißluftfritteuse wurde so konzipiert, dass sie Speisen schnell und effizient mit heißer Luft und schneller Luftzirkulation zubereitet.

Dank des oberen Grills werden die Zutaten gleichmäßig von allen Seiten gleichzeitig erhitzt, was in den meisten Fällen die Notwendigkeit einer übermäßigen Ölverwendung reduziert.

Mit diesem Gerät können Sie mühelos Ihre Lieblingsgerichte zubereiten und gesündere Mahlzeiten genießen.

INHALTSVERZEICHNIS

EINLEITUNG.....	2
ALLGEMEINE BESCHREIBUNG.....	6
KENNENLERNEN DES GERÄTS.....	7
VOR DEM ERSTEN GEBRAUCH.....	9
GEBRAUCHSANWEISUNG.....	10
PFLEGE UND WARTUNG.....	14
FEHLERBEHEBUNG.....	15
GARANTIE.....	16

TECHNISCHE SPEZIFIKATIONEN

MODELL:	SUPREME FRY
NENNLEISTUNG:	2400W
SPANNUNGSBEREICH:	220-240V~50/60HZ
ABMESSUNGEN:	38x37x30cm
BRUTTOGEWICHT:	9 kg
KAPAZITÄT:	4,5+4,5 L/ 1+1 kg
WIFI:	JA
MATERIAL DER SCHÜSSEL/KOSE:	KALTGEWALZTES BLECH + TEFLONBESCHICHTUNG (NON-STICK)
SELBSTREINIGUNGSFUNKTION:	NICHT VORHANDEN
LÄNGE DES NETZKABELS:	1 m
TEMPERATURBEREICH:	80 - 200 °C

BEDIENUNGSANLEITUNG

Bevor Sie das Gerät verwenden, lesen Sie bitte die Bedienungsanleitung sorgfältig durch und bewahren Sie diese für zukünftige Referenz auf.

Warnung:

1. Um einen elektrischen Schlag zu vermeiden, lassen Sie keine Flüssigkeiten wie Wasser oder andere Flüssigkeiten in das Gerät gelangen.
2. Stellen Sie die Zutaten immer in den herausnehmbaren Behälter, um den Kontakt mit dem Heizelement zu vermeiden.
3. Decken Sie die Luftein- und -auslässe nicht ab, wenn das Gerät eingeschaltet ist.
4. Vermeiden Sie es, den Grill mit Öl zu füllen, da dies ein Brandrisiko darstellen kann.
5. Berühren Sie niemals das Innere des Geräts, wenn es eingeschaltet ist.
6. Überprüfen Sie vor dem Anschließen des Geräts, ob die auf dem Gerät angegebene Spannung mit der Netzspannung in Ihrem Land übereinstimmt.
7. Verwenden Sie das Gerät nicht, wenn der Stecker, das Netzkabel oder das Gerät selbst beschädigt sind.
8. Wenn das Netzkabel beschädigt ist, muss es in einem autorisierten Servicezentrum oder durch entsprechend qualifiziertes Personal ausgetauscht werden, um Gefahren zu vermeiden.
9. Wenn das Netzkabel beschädigt ist, muss es durch den Hersteller, seinen Kundendienst oder eine qualifizierte Fachkraft ausgetauscht werden, um gefährliche Situationen zu vermeiden.
10. Dieses Gerät ist für die Verwendung durch Personen ab 8 Jahren und älter sowie durch Personen mit eingeschränkten physischen, sensorischen oder geistigen Fähigkeiten oder ohne Erfahrung geeignet, vorausgesetzt, sie werden angemessen beaufsichtigt, erhalten entsprechende Anweisungen und verstehen die damit verbundenen Risiken. Kinder dürfen nicht mit dem Gerät spielen. Reinigung und Wartung dürfen nur von Kindern über 8 Jahren unter Aufsicht durchgeführt werden.
11. Wenn das Gerät eingeschaltet ist oder abkühlt, halten Sie es und das Netzkabel außerhalb der Reichweite von Kindern.
12. Achten Sie darauf, dass das Netzkabel nicht in der Nähe heißer Oberflächen liegt.

-
13. Schließen Sie das Gerät nicht an und bedienen Sie das Bedienfeld nicht mit nassen Händen.
 14. Schließen Sie das Gerät immer an eine geerdete Steckdose an und stellen Sie sicher, dass der Stecker korrekt eingesteckt ist.
 15. Das Gerät ist für die Verwendung mit der App „TUYA“ vorgesehen.
 16. Vermeiden Sie es, das Gerät auf oder in der Nähe von brennbaren Materialien wie Tischdecken oder Vorhängen zu platzieren.
 17. Stellen Sie das Gerät nicht an eine Wand oder in die Nähe anderer Geräte. Halten Sie mindestens 10 cm Abstand auf der Rückseite und den Seiten sowie 10 cm oben vom Gerät. Legen Sie keine Gegenstände auf das Gerät.
 18. Verwenden Sie das Gerät ausschließlich für die in dieser Anleitung angegebenen Zwecke.
 19. Lassen Sie das Gerät während des Gebrauchs niemals unbeaufsichtigt.
 20. Beim Frittieren tritt heiße Luft aus den Luftauslässen. Halten Sie ausreichend Abstand von den Auslässen und der heißen Luft, um Verbrennungen zu vermeiden. Seien Sie vorsichtig, wenn Sie den Grill aus dem Gerät nehmen, da heiße Luft und Dampf austreten können.
 21. Die Oberfläche unter dem Gerät kann während des Betriebs sehr heiß werden.
 22. Trennen Sie das Gerät sofort vom Stromnetz, wenn Sie schwarzen Rauch bemerken. Warten Sie, bis der Rauch aufgehört hat, bevor Sie den Grill aus dem Gerät nehmen.
 23. Detaillierte Anweisungen zur Reinigung von Flächen, die mit Lebensmitteln oder Öl in Kontakt kommen, finden Sie im Abschnitt „Pflege und Wartung“ dieser Anleitung.
 24. Seien Sie vorsichtig, da die Oberfläche des Geräts während des Gebrauchs heiß werden kann.



! Achtung!

Stellen Sie sicher, dass das Gerät auf einer flachen, ebenen und stabilen Oberfläche platziert wird.

Dieses Gerät ist ausschließlich für den regelmäßigen Hausgebrauch vorgesehen. Es ist nicht für den Einsatz an Orten wie professionellen Küchen, Büros, landwirtschaftlichen Betrieben oder anderen Arbeitsumfeldern geeignet.

Außerdem sollte es nicht von Gästen in Hotels oder ähnlichen Einrichtungen verwendet werden. Jede unsachgemäße Verwendung oder Nichteinhaltung der in der Bedienungsanleitung angegebenen Anweisungen führt zur Ungültigkeit der Garantie, und der Verkäufer übernimmt keine Verantwortung für etwaige Schäden. Denken Sie immer daran, das Gerät nach jedem Gebrauch vom Stromnetz zu trennen. Lassen Sie das Gerät etwa 30 Minuten abkühlen, bevor Sie es bedienen oder reinigen. Entfernen Sie alle verbrannten Rückstände aus dem Gerät.

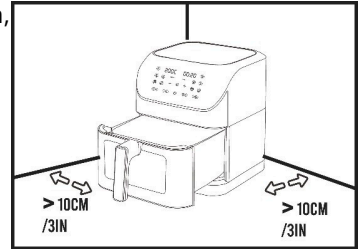

! BEWAHREN SIE DIESE BEDIENUNGSANLEITUNG AUF ALLGEMEINE BESCHREIBUNG

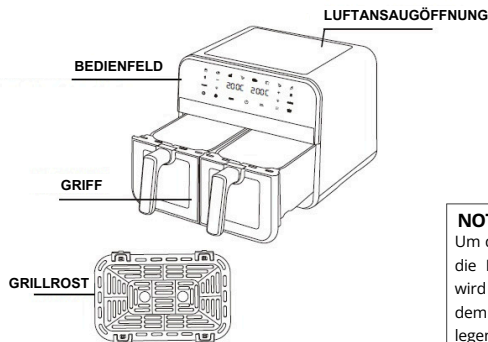

NOTIZ

Um das Eindringen von Zutaten in die Heizelemente zu verhindern, wird empfohlen, diese immer vor dem Frittieren in den Topf zu legen.

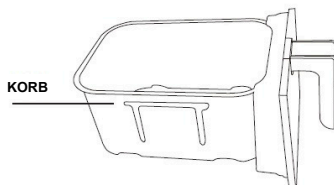

KENNENLERNEN

Bedienfeld

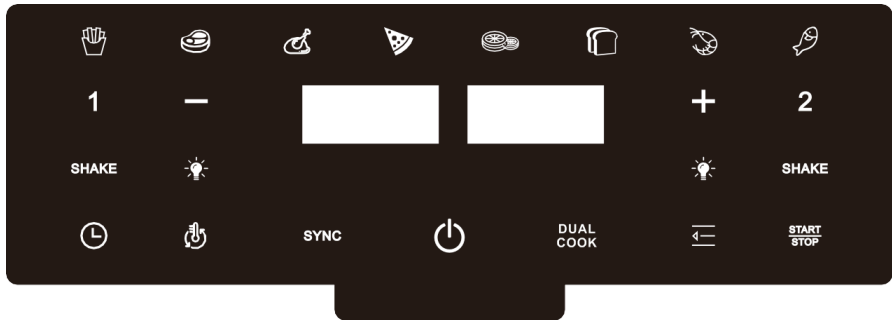

Funktion



POMMES



STEAKS



HÄHNCHEN



PIZZA



OBST TROCKNEN



GEBÄCK



GARNELLES



FISCH

BEDIENKNÖPFE

Einschalten:

Drücken Sie die POWER-Taste, um das LED-Display einzuschalten.

Menütaste:

Drücke das Symbol. 

Start/Stop:

Drücken Sie,  um den Betrieb zu starten. Das Bild der ausgewählten Funktion beginnt zu leuchten (was bedeutet, dass die Funktion aktiv ist). Während der Nutzung, wenn Sie die Schublade (Frittierkorb und Rost) herausziehen, werden die Funktionen gestoppt. Das Wiedereinführen der Schublade setzt den Betrieb fort.

Temperatur-/Zeitregelung:

Drücken Sie,  um die Temperatur einzustellen, und drücken Sie dann + oder –, um die Temperatur zu erhöhen oder zu verringern.

Drücken Sie,  um die Zeit einzustellen, und drücken Sie dann + oder –, um die Zeit zu erhöhen oder zu verringern.

Licht:

Klicken Sie einmal,  um das Licht einzuschalten, klicken Sie erneut, um es auszuschalten.

VOR DER ERSTEN BENUTZUNG

Beginnen Sie mit dem Entfernen aller Verpackungsmaterialien vom Gerät. Achten Sie darauf, alle Aufkleber oder Etiketten vom Gerät zu entfernen, mit Ausnahme des Typenschilder-Etiketts. Reinigen Sie den abnehmbaren Topf und den Grill gründlich mit heißem Wasser und einem milden Geschirrspülmittel und stellen Sie sicher, dass Sie einen nicht scheuernden Schwamm verwenden.

Hinweis: Alternativ können Sie diese Teile auch in der Spülmaschine reinigen. Wischen Sie mit einem feuchten Tuch sowohl das Innere als auch das äußere Gerät ab.









Przygotowanie do użycia

Stellen Sie das Gerät auf eine stabile, flache und hitzebeständige Oberfläche. Setzen Sie den Grilltopf korrekt ein. Vermeiden Sie es, den Grill mit Flüssigkeiten wie Öl zu füllen. Stellen Sie sicher, dass sich keine Gegenstände auf dem Gerät befinden, da dies den Luftstrom stören und den Luftfrittierprozess beeinträchtigen kann.

<p>ACHTUNG: Wenn Sie die Heißluftfritteuse zum ersten Mal verwenden, kann ein leichter Geruch ähnlich dem von erhitztem Kunststoff auftreten. Dies ist vollkommen normal bei neuen Heißluftfritteusen, da die Materialien zum ersten Mal erhitzt werden. Der Geruch wird nach einigen Verwendungen des Geräts verschwinden.</p>
--

WIE MAN ES BENUTZT

Funktionen

Programm			
Funktion	Menü	Standardzeit (Min.)	Standardtemperatur (°C)
	 Chips	18	200
	 Steak	25	200
	 Chicken	30	190
	 Pizza	40	485
	 Dry Fruit	480	60
	 Bread	12	180
	 Shrimp	12	160
	 Fish	10	180

Kochen

1. Schließen Sie den Stecker des Netzkabels an eine Steckdose mit der entsprechenden Erdung an und stellen Sie den Topf auf den Grill.

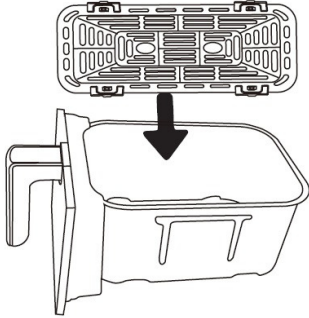

2. Legen Sie die Zutaten in den Topf und schalten Sie das Gerät ein.

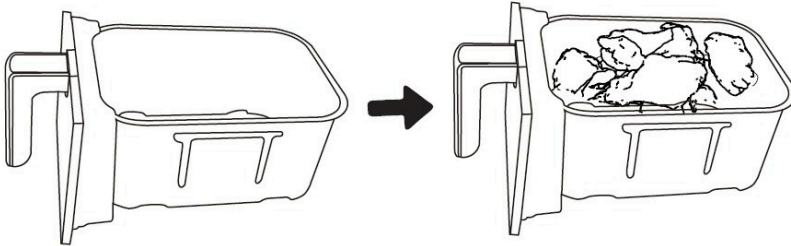

3. Stellen Sie den Topf in die richtige Position. Wählen Sie die Funktion am Bedienfeld aus und drücken Sie die Taste „START/STOP“, um das Frittieren zu starten.

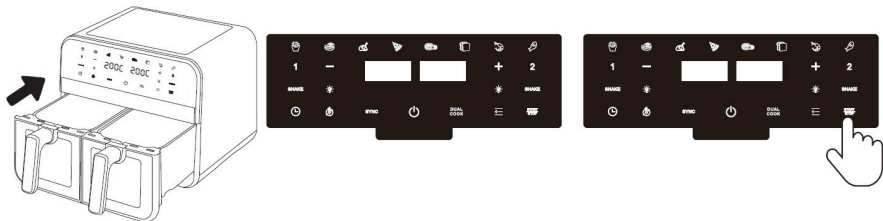

4. Auf dem Display werden die Temperatur und die verbleibende Zeit angezeigt. Die angezeigte Temperatur entspricht der eingestellten Temperatur, und die angezeigte Zeit zeigt die verbleibende Kochzeit an.

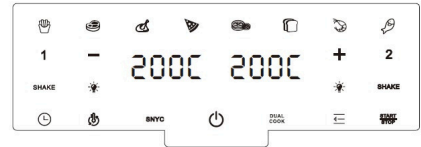
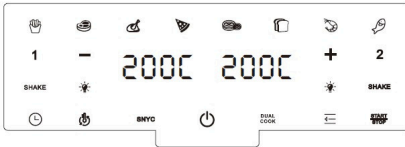

5. Wenn der Timer klingelt, bedeutet dies, dass das Kochen abgeschlossen ist. Nehmen Sie den Topf aus dem Gerät und stellen Sie ihn vorsichtig auf eine hitzebeständige Oberfläche.

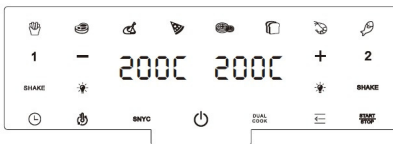

6. Überprüfen Sie, ob die Zutaten fertig sind. Wenn die Zutaten noch nicht fertig sind, schieben Sie den Grill ruhig wieder in das Gerät und lassen Sie ihn für weitere Minuten kochen.

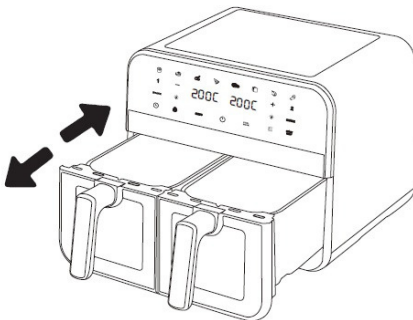

7. Leeren Sie den Topf. Verwenden Sie für große oder empfindliche Zutaten eine Zange, um sie herauszunehmen.

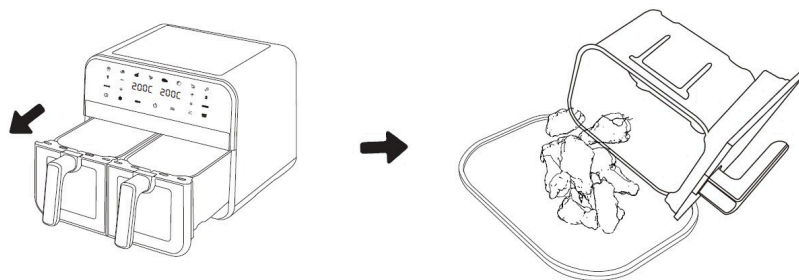

EINSTELLUNGEN:

Neben den voreingestellten Funktionen kann die Heißluftfritteuse auch zum Kochen anderer Gerichte verwendet werden, indem Zeit und Temperatur angepasst werden. Bitte beachten Sie, dass diese Einstellungen nur zu Informationszwecken angegeben sind. Da die Zutaten in Herkunft, Größe, Form und Marke variieren, können wir keine optimalen Einstellungen für spezifische Zutaten garantieren.

TIPP:

Kleinere Zutaten benötigen in der Regel etwas kürzere Kochzeiten im Vergleich zu größeren Zutaten.

Mehr Zutaten erfordern eine etwas längere Zubereitungszeit, während weniger Zutaten eine kürzere Zubereitungszeit benötigen. Um eine gleichmäßige Frittierung und optimale Ergebnisse zu gewährleisten, wird empfohlen, kleinere Zutaten zur Hälfte der Zubereitungszeit zu schütteln.

Für einen knusprigen Effekt können Sie frische Kartoffeln vor dem Frittieren in der Heißluftfritteuse mit einer kleinen Menge Öl bedecken.

Es ist am besten, das Öl kurz vor dem Frittieren hinzuzufügen. Vermeiden Sie die Zubereitung von zu fettigen Zutaten. Alle Snacks, die im Ofen zubereitet werden können, können auch in der Heißluftfritteuse zubereitet werden.

Uwaga: Jeśli urządzenie jest zimne, przed rozpoczęciem smażenia należy wydłużyć czas nagrzewania o 3 minuty.

Wartung

Reinigung und Aufbewahrung

Reinigung

Es wird empfohlen, das Gerät nach jedem Gebrauch gründlich zu reinigen. Sowohl der Grill, der Korb als auch das Innere des Geräts sind mit einer Antihafbeschichtung ausgestattet. Daher ist es wichtig, die Verwendung von Metallutensilien oder abrasiven Reinigungsmitteln zu vermeiden, die die Beschichtung möglicherweise beschädigen könnten.

Hier sind die Schritte, um das Gerät richtig zu reinigen:

1. Trennen Sie das Gerät vom Stromnetz und lassen Sie es abkühlen. (Um den Kühlprozess zu beschleunigen, können Sie den Grill herausnehmen.)
2. Wischen Sie das Äußere des Geräts vorsichtig mit einem feuchten Tuch ab.
3. Reinigen Sie den Grill und den Korb mit heißem Wasser, mildem Geschirrspülmittel und einem nicht scheuernden Schwamm. Alternativ können Sie auch einen für die Spülmaschine geeigneten Reiniger verwenden, um verbleibende Verschmutzungen zu entfernen.

ACHTUNG:

DER GRILL UND DER KORB KÖNNEN ALTERNATIV AUCH IM GESCHIRRSPÜLER GEWASCHEN WERDEN. DENKEN SIE DARAN, IMMER DEN ANWEISUNGEN DES HERSTELLERS BEZÜGLICH DER SPEZIFISCHEN REINIGUNGS- UND WARTUNGSANFORDERUNGEN DES GERÄTS ZU FOLGEN, UM DESSEN LANGLEBIGKEIT UND OPTIMALE LEISTUNG ZU GEWÄHRLEISTEN.

EIN HILFREICHER TIPP ZUM ENTFERNEN VON HARTNÄCKIGEN VERSCHMUTZUNGEN AUS DEM HERAUSNEHMBAREN BEHÄLTER ODER DEM BODEN DES GRILLS IST, DEN GRILL MIT HEISSEM WASSER UND EINER KLEINEN MENGE GESCHIRRSPÜLMITTEL ZU FÜLLEN.

STELLEN SIE DEN HERAUSNEHMBAREN BEHÄLTER IN DEN GRILL UND LASSEN SIE IHN ETWA 10 MINUTEN EINWEICHEN. REINIGEN SIE ANSCHLIESSEND DAS INNERE DES GERÄTS MIT HEISSEM WASSER UND EINEM NICHT SCHEUERNDEN SCHWAMM. UM ALLE LEBENSMITTELRESTE ZU ENTFERNEN, VERWENDEN SIE EINE REINIGUNGSBÜRSTE, UM DAS HEIZELEMENT ZU SÄUBERN.

Aufbewahrung

1. Trennen Sie das Gerät vom Stromnetz und lassen Sie es abkühlen.
2. Stellen Sie sicher, dass alle Teile sauber und vollständig trocken sind.

Fehlerbehebung

Problem	Ursache	Lösung
Das Gerät funktioniert nicht mehr	Das Gerät ist derzeit nicht mit der Stromversorgung verbunden.	Bitte stecken Sie den Netzstecker in eine geerdete Steckdose.
	Der Timer wurde nicht eingestellt.	Stellen Sie den Timer auf die gewünschte Zubereitungszeit ein, um das Gerät zu aktivieren.
Die in der Heißluftfritteuse zubereiteten Zutaten sind noch nicht vollständig gegart.	Die Menge der Zutaten im herausnehmbaren Korb überschreitet das empfohlene Fassungsvermögen.	Bitte legen Sie kleinere Portionen der Zutaten in den herausnehmbaren Korb.
	Die eingestellte Zeit ist unzureichend.	Stellen Sie den Timer auf die erforderliche Zubereitungszeit ein.
	Die eingestellte Temperatur ist zu niedrig.	Passen Sie die Temperatur auf die angegebene Einstellung an.
Die Zutaten zeigen ungleichmäßige Frittiererergebnisse.	Einige Zutatenkategorien erfordern ein Umrühren zur Hälfte der Zubereitungszeit.	Zutaten, die übereinander gestapelt oder überlappen, wie Pommes frites, sollten zur Hälfte des Kochvorgangs geschüttelt werden.
Aus dem Gerät tritt weißer Rauch aus.	Fettige Zutaten wurden in das Gerät gegeben.	Stellen Sie eine sorgfältige Temperaturkontrolle sicher und halten Sie sie während des Bratens von Zutaten mit hohem Fettgehalt unter 80 °C.

GARANTIE

AUSTAUSCH:

Die Richtlinie 2012/19/EU über Elektro- und Elektronik-Altgeräte (WEEE) besagt, dass Geräte nicht über die üblichen kommunalen Abfallkanäle entsorgt werden dürfen. Stattdessen müssen Altgeräte getrennt gesammelt werden, um die Wiederverwertung und das Recycling ihrer



Bestandteile zu erhöhen und so die Auswirkungen auf die menschliche Gesundheit und die Umwelt zu minimieren. Das Symbol der durchgestrichenen Mülltonne ist allgemein auf allen Produkten angebracht, um an die Verpflichtung zur getrennten Sammlung zu erinnern. Verbraucher sollten sich an die örtlichen Behörden oder Händler wenden, um Informationen über die ordnungsgemäßen Entsorgungsverfahren alter Geräte zu erhalten. Wenn Sie sich entscheiden, ein Altgerät zu entsorgen, ist es notwendig, potenzielle Gefahren zu neutralisieren, indem das Netzkabel bündig mit dem Gerät entfernt wird.

GEFAHR:

Unter keinen Umständen darf das Gerät verwendet werden, wenn es Anzeichen von Beschädigung aufweist oder wenn das Netzkabel oder der Stecker defekt sind. Im Falle eines beschädigten Netzkabels muss dieses vom Kundendienst ausgetauscht werden, um potenzielle Gefahren zu minimieren. Reparaturen am Gerät dürfen ausschließlich von qualifiziertem und autorisiertem Fachpersonal durchgeführt werden.

Reparaturen, die nicht den festgelegten Standards entsprechen, können das Risiko für den Benutzer erheblich erhöhen. Die Produktgarantie erlischt bei Schäden, die durch unsachgemäße Handhabung, Abnutzung oder Reparaturversuche durch Dritte entstehen. Diese Regelung gilt auch für den normalen Verschleiß des mitgelieferten Zubehörs.

HINWEIS:

Es wird empfohlen, die Verpackung des Geräts während der gesamten Garantiedauer aufzubewahren. Kinder sollten beaufsichtigt werden, um sicherzustellen, dass sie nicht mit dem Gerät spielen.

GARANTIE:

Bitte beachten Sie, dass Zubehör und Ersatzteile nur für die Dauer der einjährigen Produktgarantie erhältlich sind. Die Garantie deckt keine Abnutzung oder Schäden ab, die durch unsachgemäße Verwendung des Produkts entstehen.

Die Kunden sind für sämtliche Rückgabeprozesse selbst verantwortlich. Darüber hinaus tragen sie die Kosten sowie das Risiko für den Versand des Produkts. Es wird daher empfohlen, das Produkt mit Empfangsbestätigung und Transportversicherung zu versenden – insbesondere, wenn es sich um ein wertvolles Gerät handelt.

Seien Sie versichert, dass dieses Produkt nach höchsten Standards gefertigt wurde. Sollten Sie Fragen haben, steht Ihnen unser freundlicher Kundenservice jederzeit gern zur Verfügung.



WÓJTOWICZ NEW COMMERCE SPÓŁKA KOMANDYTOWO-AKCYJNA,
UL. ROMANA DMOWSKIEGO 2, 48-303 NYSA

Hersteller:

WÓJTOWICZ NEW COMMERCE S.K.A.;
UL. ROMANA DMOWSKIEGO 2, 48-303 NYSA
agroservisnysa.pl

Zentraler Service:

gsagroserwis@gmail.com

Ersatzteilabteilung:

Tel: 77 431 08 37
sklep@newcommerce.pl

Details der WiFi-Verbindung

Die Tuya-App kann aus dem App Store aktualisiert werden und ist mit den neuesten iOS- und Android-Systemen kompatibel.

- Wir übernehmen keine Verantwortung für Probleme, die durch Inkompatibilität entstehen.
- Stellen Sie sicher, dass Ihr mobiles Gerät oder Tablet mit dem Netzwerk verbunden ist, das Sie konfigurieren möchten.
- Stellen Sie sicher, dass die WiFi-Verbindung Ihres Geräts ordnungsgemäß funktioniert und automatisch wieder mit dem Netzwerk verbunden werden kann.
- Bei der ersten Verbindung wird empfohlen, dass die Fritteuse sowie das Telefon oder Tablet weniger als einen Meter vom Router entfernt sind. Nach der Installation kann das Gerät bis zu 50 Meter vom Router entfernt platziert werden. Diese Entfernung kann durch verschiedene Bedingungen am Installationsort und die Reichweite des Netzwerks, mit dem das Gerät verbunden ist, beeinflusst werden.
- Wir übernehmen keine Verantwortung für Probleme, die durch die Internetverbindung, den WiFi-Router oder andere Smart-Home-Geräte verursacht werden. Für weitere Informationen wenden Sie sich bitte an Ihren Diensteanbieter.

Installiere die App.

1. Schließen Sie das Gerät an die Stromversorgung an und drücken Sie die Einschalttaste (13).
2. Suchen Sie die „Tuya“-App im Apple Store oder Google Play oder scannen Sie den folgenden QR-Code.



Details der WiFi-Verbindung

3. Laden Sie die App auf Ihrem Mobiltelefon oder Tablet herunter und installieren Sie sie.
4. Nach der Installation erscheint das App-Symbol auf dem Bildschirm Ihres Telefons oder Tablets.



5. Nach der Installation müssen Sie den Prozess „Konto erstellen“ durchführen. Befolgen Sie dazu die folgenden Schritte:

- Klicken Sie auf „Zustimmen“, um die Datenschutzrichtlinie zu akzeptieren.
- Die App erkennt automatisch das Land, in dem Sie sich befinden. Geben Sie eine gültige E-Mail-Adresse ein, aktivieren Sie das Feld neben „Ich stimme der Registrierung zu“ und klicken Sie auf „Bestätigungscode anfordern“.
- Ein einzigartiger Code wird an Ihre E-Mail-Adresse gesendet. Geben Sie diesen Code in die entsprechenden Felder ein.
- Anschließend werden Sie aufgefordert, ein persönliches Passwort einzugeben. Nach der Eingabe klicken Sie auf „Fertig“.
Hinweis: Das Passwort sollte zwischen 6 und 20 Zeichen (Buchstaben und Zahlen) enthalten.
- Wenn Sie App-Updates erhalten möchten, wählen Sie „Service und Verbesserung der Dienste“ und/oder „Personalisierte Empfehlungen“ und klicken Sie dann auf „Zur App gehen“. Sie können auch keine Option auswählen und auf „Zur App gehen“ klicken.
- Registrierung abgeschlossen.

HINWEISE:

- **WENN DIE FRITTEUSE VON DER APP NICHT ERKANNT WIRD: DRÜCKEN SIE IM STANDBY-MODUS DIE TASTE  UND HALTEN SIE SIE 3 SEKUNDEN LANG GEDRÜCKT, BIS SIE EINEN „PIEPTON“ HÖREN, UND VERSUCHEN SIE ES DANN ERNEUT.**
- **ES KANN NUR EIN MOBILES GERÄT ODER TABLET MIT DER FRITTEUSE VERBUNDEN WERDEN. SIE WERDEN AUTOMATISCH ABGEMELDET, WENN EIN ANDERER BENUTZER GLEICHZEITIG VERSUCHT, SICH ANZUMELDEN.**

Details der WiFi-Verbindung

Um ein Gerät hinzuzufügen, führen Sie die folgenden Schritte aus:

- Klicken Sie auf „Gerät hinzufügen“.
- Klicken Sie auf „Weiter“.
- Wählen Sie die Präferenzen für den Zugriff der App auf den Standort des Geräts. Es wird empfohlen, „Genau“ und „Während der Nutzung der App“ auszuwählen.
- Klicken Sie auf „Bluetooth aktivieren“ bei dem orangefarbenen Ausrufezeichen „!“.
- Klicken Sie dann auf „Zu den Einstellungen gehen“ und „Weiter“.
- Die Fritteuse wird auf dem Bildschirm angezeigt. Klicken Sie auf „Hinzufügen“, um die Fritteuse zur App hinzuzufügen.
- Nach dem Hinzufügen des Geräts wird der WIFI-Name angezeigt und Sie werden aufgefordert, das WIFI-Passwort einzugeben.
- Klicken Sie auf „Nächster Schritt“.
- Klicken Sie auf „Fertig“. Das Hinzufügen des Geräts ist abgeschlossen.

4o mini

Nutzung von WiFi

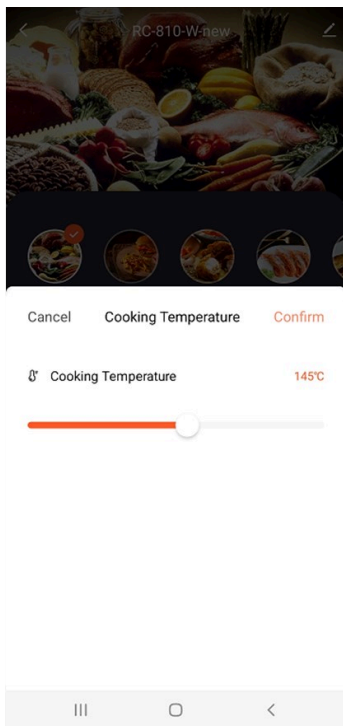
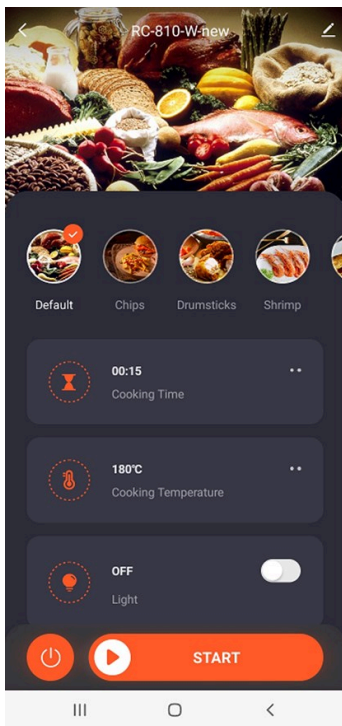

Nutzung von WiFi

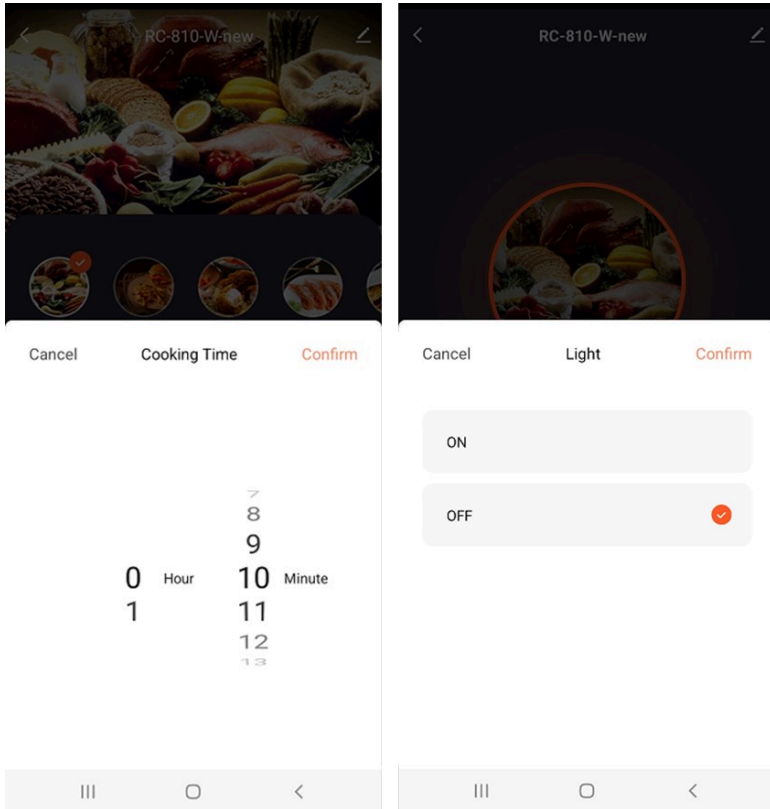

- Klicken Sie auf die Symbole, um das gewünschte Programm auszuwählen.
- Klicken Sie auf „Kochtemperatur“, um die Temperatur einzustellen.
- Klicken Sie auf „Kochzeit“, um die Zeit einzustellen.
- Klicken Sie auf „Licht“, um die Innenbeleuchtung ein- oder auszuschalten.



OLAJ NÉLKÜLI FRITŐZ AIR FRYER SUPREME FRY

WÓJTOWICZ NEW COMMERCE S.K.A.;
UL. ROMANA DMOWSKIEGO 2,
48-303 NYSA
Tel.: 517 435 873
www.agroserwisnysa.pl

Készült Kínai Népköztársaságban

BEVEZETÉS

Az olaj nélküli fritőz úgy van tervezve, hogy gyorsan és hatékonyan főzze meg az ételeket, forró levegő és gyors légkeringetés segítségével. A felső grillező hozzáadásával az összes hozzávaló egyenletesen felmelegszik minden oldalról ugyanabban az időben, ami a legtöbb esetben csökkenti az olaj túlzott használatának szükségességét. Ezzel az eszközzel könnyedén elkészítheted kedvenc ételeidet, és élvezheted az egészségesebb étkezéseket.

TARTALOM

BEVEZETÉS.....	2
ÁLTALÁNOS LEÍRÁS.....	6
ISMERETEK.....	7
AZ ELSŐ HASZNÁLAT ELŐTT.....	9
HOGYAN HASZNÁLJUK.....	10
TARTÁS.....	14
PROBLÉMÁK MEGOLDÁSA.....	15
GARANCIA.....	16

MŰSZAKI ADATOK

MODEL:	SUPREME FRY
NOMINÁLIS TELJESÍTMÉNY:	2400W
FESZÜLTÉS TARTOMÁNY:	220-240V~50/60HZ
MÉRETEK:	38x37x30cm
BRUTTÓ SÚLY:	9 kg
ŰRTARTALOM:	4,5+4,5 L/ 1+1 kg
WIFI:	IGEN
TÁL/PESEK ANYAGA:	HIDEGEN HENGERELT LEMEZ + TEFLON BEVONAT (NON-STICK)
ÖNTISZTÍTÓ FUNKCIÓ:	HIÁNY
TÁPKÁBEL HOSSZA:	1 m
HŐMÉRSÉKLET TARTOMÁNY:	80 - 200 °C

HASZNÁLATI ÚTMUTATÓ

A készülék használata előtt alaposan olvassa el a használati utasítást, és őrizze meg azt a jövőbeli használatra.

Figyelmeztetés:

1. Az áramütés elkerülése érdekében ne engedje, hogy víz vagy más folyadék kerüljön a készülékbe.
2. Mindig helyezze a sütni kívánt összetevőket a kivehető edénybe, hogy elkerülje a fűtőelem érintkezését.
3. Ne takarja le a levegő be- és kijáratait, amikor a készülék be van kapcsolva.
4. Kerülje el a grillező olajjal való töltését, mert ez tűzveszélyt okozhat.
5. Soha ne érintse meg a készülék belsejét, amikor be van kapcsolva.
6. A készülék csatlakoztatása előtt ellenőrizze, hogy a készüléken feltüntetett feszültség megfelel-e az Ön országában lévő hálózati feszültségnek.
7. Ne használja a készüléket, ha a dugó, a tápkábel vagy maga a készülék sérült.
8. Ha a tápkábel sérült, azt az autószervezben vagy hasonlóan képzett szakembernek kell kicserélnie, hogy elkerülje a veszélyeket.
9. Ha a tápkábel sérült, azt a gyártónak, annak szervizszolgáltatásának vagy hasonló képesítéssel rendelkező személynek kell kicserélnie a veszély elkerülése érdekében.
10. Ez a készülék 8 éves és idősebb gyermekek, valamint korlátozott fizikai, érzékszervi vagy mentális képességekkel rendelkező személyek számára is használható, amennyiben megfelelő felügyelet mellett, megfelelő utasításokkal és a kapcsolódó kockázatok megértésével használják. A gyermekek nem játszhatnak a készülékkel. A tisztítást és karbantartást csak 8 éves vagy idősebb gyermekek végezhetik felügyelet mellett.
11. Amikor a készülék be van kapcsolva vagy hűl, tartsa azt és a tápkábelt gyermekektől elzárva.
12. Ügyeljen arra, hogy a tápkábel ne érintkezzen forró felületekkel.

13. Ne csatlakoztassa a készüléket, és ne kezelje a vezérlőpanelt nedves kézzel.
14. Mindig csatlakoztassa a készüléket földelt konnektorba, és győződjön meg arról, hogy a dugó megfelelően van bedugva.
15. Az eszköz a „TUYA” alkalmazással való használatra készült.
16. Kerülje el, hogy a készüléket gyúlékony anyagok, például terítők vagy függönyök közelében vagy rajtuk helyezze el.
17. Kerülje el, hogy a készüléket a falhoz vagy más készülékekhez helyezze. Tartson legalább 10 cm távolságot a készülék hátsó és oldalsó részétől, valamint 10 cm távolságot a készülék tetejétől. Ne helyezzen semmilyen tárgyat a készülék tetejére.
18. A készüléket kizárólag az útmutatóban meghatározott célokra szabad használni.
19. Ne hagyja a készüléket felügyelet nélkül bekapcsolva.
20. A sütés során a levegő kijáratain forró gőz áramlik ki. Tartson biztonságos távolságot a kijáratoktól és a gőztől, hogy elkerülje a sérüléseket. Legyen óvatos, amikor eltávolítja a grillezőt a készülékből, mivel forró gőz és levegő is lehet benne.
21. A készülék alatti felület használat közben felmelegedhet.
22. Azonnal húzza ki a készüléket az áramforrásból, ha sötét füstöt észlel. Várjon, amíg a füst eloszlik, mielőtt eltávolítja a grillezőt a készülékből.
23. A készülékkel érintkező felületek tisztításával kapcsolatos részletes utasításokat a "Karbantartás" című részben találja.
24. Legyen óvatos, mivel a készülék felülete használat közben felmelegedhet.



! Figyelem!

Győződjön meg arról, hogy a készülék sík, egyenes és stabil felületen van elhelyezve. Ez a készülék kizárólag háztartási használatra készült. Nem alkalmas olyan helyeken történő használatra, mint például professzionális konyhák, irodák, mezőgazdasági gazdaságok vagy más munkakörnyezetek. Ezen kívül nem szabad használni a szállodák vendégei vagy hasonló intézmények számára. Bármilyen nem megfelelő használat vagy a használati utasításban szereplő utasítások figyelmen kívül hagyása érvényteleníti a garanciát, és az eladó nem vállal felelősséget az esetlegesen felmerülő károkért. Mindig ügyeljen arra, hogy minden használat után húzza ki a készüléket a hálózathoz. Hagyja, hogy a készülék körülbelül 30 percig hűljön, mielőtt kezelné vagy tisztítaná. Távolítsa el az égett maradékokat a készülékből.

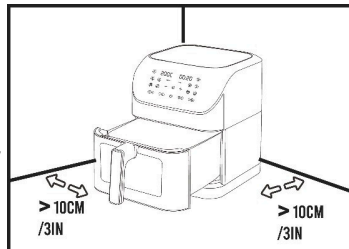

! ŐRIZZE MEG EZT AZ ÚTMUTATÓT

ÁLTALÁNOS LEÍRÁS

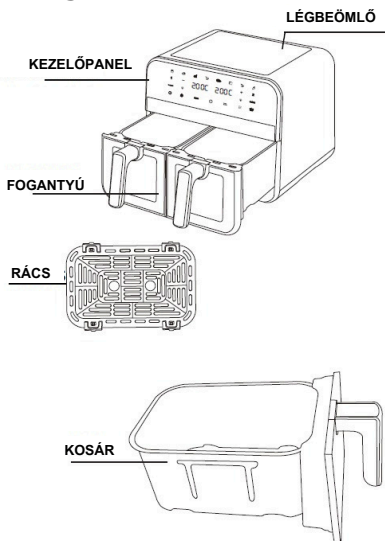

MEGJEGYZÉS

A hozzávalók fűtőelemekhez való jutásának megakadályozása érdekében mindig ajánlott őket a főzőedénybe helyezni a sütés előtt.

ISMERKEDÉS

Kezelőpanel

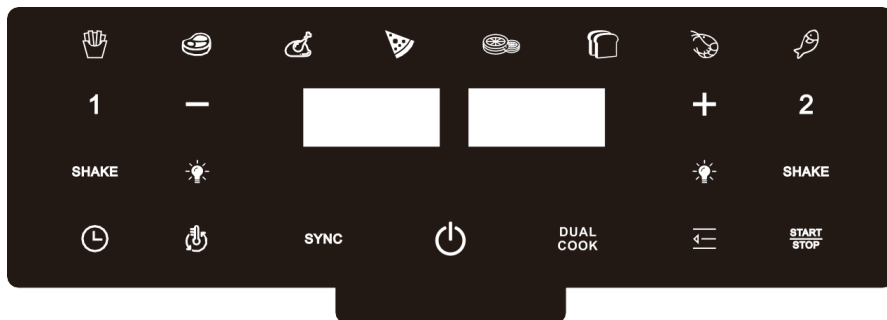

Funkció



KRUMPLIPÜRÉ



STEAKEK



CSIRKE



PIZZA



GYÜMÖLCS SZÁRÍTÁS



PÉKÁRU



RÁKOK



HAL

KÉSZÜLÉKVEZÉRLŐ GOMBOK

Bekapcsolás:

Nyomja meg a POWER gombot a LED kijelző bekapcsolásához.

Menügomb:

Nyomja meg az ikont. 

Start/Stop:

Nyomja  meg a működés elindításához. A kiválasztott funkció képe elkezd világítani (ez azt jelzi, hogy a funkció aktív).

Használat közben, ha kihúzza a fiókot (a sütőkosarat és rácsot), a funkciók szünetelni fognak. A fiók visszahelyezése folytatja a működést.

Hőmérséklet/Idő beállítása:

Nyomja  meg a hőmérséklet beállításához, majd nyomja meg a + vagy – gombot a hőmérséklet növeléséhez vagy csökkentéséhez.

Nyomja  meg az idő beállításához, majd nyomja meg a + vagy – gombot az idő növeléséhez vagy csökkentéséhez.

Fény:



Kattintson egyszer a fény bekapcsolásához, kattintson újra a kikapcsolásához.

AZ ELSŐ HASZNÁLAT ELŐTT

Kezdje az összes csomagolóanyagot eltávolítani az eszköztől. Ügyeljen arra, hogy eltávolítja az összes matricát vagy címkét az eszköztől, kivéve a típusjelző címkét. Alaposan tisztítsa meg a kivehető fazekat és grillezőt meleg vízzel és enyhe mosogatószerrel, ügyelve arra, hogy nem karcoló szivacsot használjon.









Figyelem: Alternatív megoldásként választhatja ezen részek mosogatógépben történő tisztítását. Nedves törülközővel törölje le az eszköz belső és külső részét.

HASZNÁLATRA KÉSZÍTÉS

Helyezze az eszközt stabil, sík és hőálló felületre. Helyezze be a grill serpenyőt megfelelően. Kerülje el, hogy folyadékokat, például olajat töltsön a grillbe. Ügyeljen arra, hogy ne legyenek tárgyak az eszközön, mivel ezek zavarhatják a levegő áramlását és befolyásolhatják a légsütés folyamatát.

FIGYELEM: Amikor először használja a légsütőt, enyhe műanyag szag érezhető, ami teljesen normális az új légsütők esetében, mivel az anyagok először melegednek fel. A szag eltűnik néhány használat után.

HOGYAN HASZNÁLJUK Funkciók

Program			
Funkció	Menü	Alapértelmezett idő (p)	Alapértelmezett hőmérséklet (°C)
	 Chips	18	200
	 Steak	25	200
	 Chicken	30	190
	 Pizza	40	485
	 Dry Fruit	480	60
	 Bread	12	180
	 Shrimp	12	160
	 Fish	10	180

Főzés

1. Csatlakoztassa a tápkábelt a megfelelő földeléssel rendelkező konnektorhoz, és helyezze a serpenyőt a grillre.

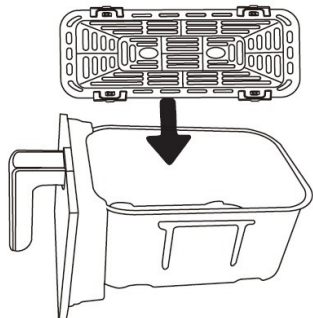

2. Helyezze a hozzávalókat a serpenyőbe, és kapcsolja be az eszközt.

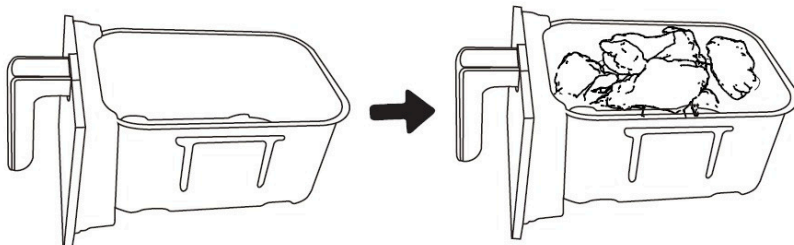

3. Helyezze a serpenyőt a megfelelő pozícióba. Válassza ki a funkciót a vezérlőpanelen, majd nyomja meg a „START/STOP” gombot a sütés megkezdéséhez.

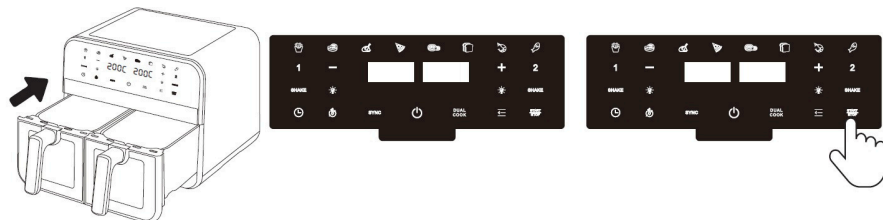

4. A kijelzőn megjelenik a hőmérséklet és a hátralévő idő. A kijelzett hőmérséklet a beállított hőmérsékletet, míg a kijelzett idő a hátralévő főzési időt jelzi.

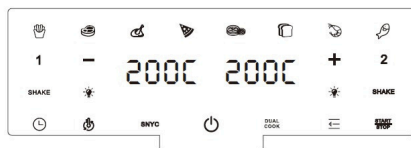
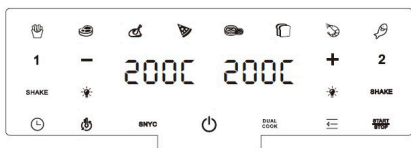

5. Amikor a timer csengője megszólal, az azt jelzi, hogy a főzés befejeződött. Vegye ki a serpenyőt az eszközből, és óvatosan helyezze azt hőálló felületre.

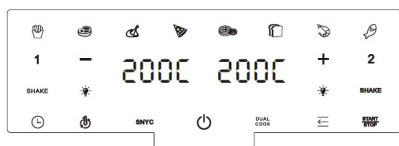

6. Ellenőrizze, hogy az összetevők elkészültek-e. Ha az összetevők még nincsenek készre főzve, simán csúsztassa vissza a grillt az eszközbe, és hagyja főzni további percekig.

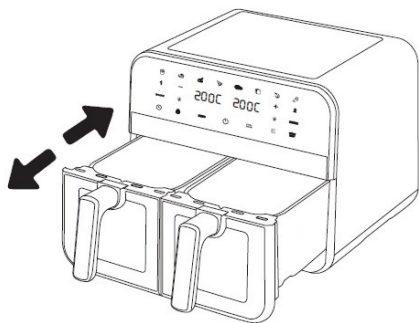

7. Űritse ki a serpenyőt. A nagyobb vagy érzékenyebb összetevők eltávolításához használjon fogót.

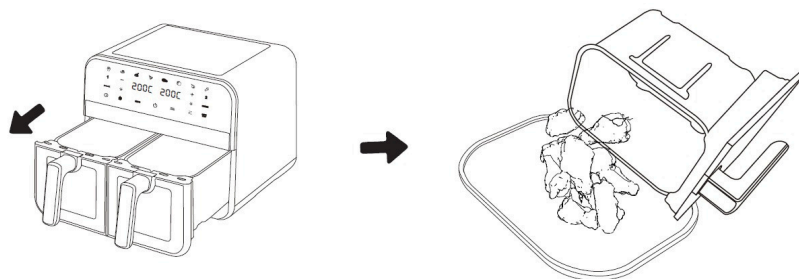

A gyári beállítások mellett a légsütő más ételek főzésére is használható a főzési idő és hőmérséklet beállításával. Fontos megjegyezni, hogy ezek a beállítások kizárólag tájékoztató jellegűek. Mivel az összetevők különböznek származásukban, méretükben, formájukban és márkájukban, nem tudunk garanciát adni az optimális beállításokra konkrét összetevők esetén.

TIPP:

A kisebb összetevők általában rövidebb főzési időt igényelnek a nagyobb összetevőkhöz képest.

Több összetevő hosszabb főzési időt jelent, míg kevesebb összetevő valamivel rövidebb időt igényel.

A megfelelő egyenletes sütés és optimális eredmények érdekében ajánlott félidőben megkeverni a kisebb összetevőket.

A ropogós eredmény eléréséhez friss burgonyát is bevonhat egy kevés olajjal, mielőtt légsütőben sűtjük.

Legjobb, ha az olajat közvetlenül sütés előtt adja hozzá. Kerülje az túl zsíros összetevők előkészítését. Minden olyan snack, amelyet sűtőben el lehet készíteni, légsütőben is elkészíthető.

Figyelem: Ha az eszköz hideg, a sűtés megkezdése előtt 3 perccel hosszabbítsa meg a bemelegítési időt.

KARBANTARTÁS

Tisztítás és tárolás

Tisztítás

Javasolt az eszközt minden használat után alaposan tisztítani. A grill, a kosár és az eszköz belseje tapadásmentes bevonattal rendelkezik, ezért fontos elkerülni a fém eszközök vagy dörzsölő tisztítószer használata, amelyek potenciálisan károsíthatják a bevonatot.

Itt van néhány lépés az eszköz megfelelő tisztításához:

1. Húzza ki az eszközt a tápegységből, és hagyja lehűlni. (A hűtés felgyorsítása érdekében eltávolíthatja a grillt.)
2. Óvatosan törölje le az eszköz külső részét nedves ronggyal.
3. Tisztítsa meg a grillt és a kosarat forró vízzel, enyhe mosogatószerrel és nem karcoló szivaccsal. Alternatív megoldásként mosogatógépben használható tisztítószert is alkalmazhat a maradék szennyeződések eltávolítására.

Figyelem:

A grillt és a kosarat alternatívaként mosogatógépben is lehet mosni. Ne feledje, hogy mindig kövesse a gyártó tisztítással és karbantartással kapcsolatos konkrét utasításait, hogy biztosítsa az eszköz hosszú élettartamát és optimális teljesítményét.

Egy hasznos tipp a makacs szennyeződések eltávolításához a kivehető tálkáról vagy a grill aljáról, ha megtölti a grillt forró vízzel és egy kevés mosogatószerrel.

Helyezze a kivehető tálat a grill belsejébe, és hagyja ázni körülbelül 10 percig. Ezután tisztítsa meg az eszköz belső részét forró vízzel és nem karcoló szivaccsal.

A maradék étel eltávolításához használjon tisztítókefét a fűtőelemek tisztításához.

Tárolás

1. Húzza ki az eszközt a tápegységből, és hagyja lehűlni.
 2. Győződjön meg róla, hogy minden alkatrész tiszta és teljesen száraz.
-

PROBLÉMAMEGOLDÁS

Probléma	Oka	Megoldás
Az eszköz leáll	Az eszköz jelenleg nincs csatlakoztatva a hálózati áramellátáshoz.	Kérjük, csatlakoztassa a hálózati dugót egy földelt konnektorba.
	A visszaszámláló nincs beállítva.	Állítsa be a visszaszámlálót a kívánt előkészítési időre az eszköz aktiválásához.
A légsütőben készült összetevők még nincsenek teljesen megfőzve.	Az összetevők mennyisége a kivethető tálban meghaladja az ajánlott kapacitást.	Kérjük, helyezze kisebb adagokban az összetevőket a kivethető tálba.
	A beállított idő nem elegendő.	Állítsa be a visszaszámlálót a kívánt előkészítési időre.
	A beállított hőmérséklet túl alacsony.	Állítsa be a hőmérsékletet a kívánt beállításnak megfelelően.
Az összetevők egyenlőtlen sült eredményeket mutatnak a légsütőben.	Néhány összetevő kategóriája megköveteli a keverést az előkészítési idő felénél.	Az összetevőket, amelyek halomban vannak elhelyezve vagy átfedik egymást, mint például a hasábburgonya, félidőben meg kell rázni a készítési folyamat során.
Fehér füst száll ki az eszközből.	A készülékbe helyezett zsíros összetevők	Biztosítson alapos hőmérséklet-ellenőrzést, és tartsa azt 80°C alatt zsíros összetevők sütése közben.

GARANCIA

CSERE:

A 2012/19/EU irányelv az elhasználdott elektromos és elektronikus berendezésekről (WEEE) előírja, hogy az eszközöket nem szabad a szokásos háztartási hulladécsatornákon keresztül kidobni. Ehelyett a régi berendezéseket külön kell gyűjteni, hogy növeljék az anyagok visszanyerését és újrahasznosítását, ezáltal minimalizálva az emberi egészségre és a környezetre gyakorolt hatást. Az elektronikai termékeken használt hulladékosár szimbólum általánosan figyelmeztetésül szolgál a külön gyűjtés kötelezettségére. A fogyasztóknak kapcsolatba kell lépniük a helyi hatóságokkal vagy forgalmazókkal, hogy tájékoztatást kapjanak a régi eszközök megfelelő ártalmatlanítási eljárásairól. Ha úgy dönt, hogy eltávolítja a régi eszközt, fontos, hogy semlegesítse az esetleges veszélyeket, és húzza ki az áramforrást az eszközzel együtt.



VESZÉLY:

Semmiképpen ne próbálja meg használni az eszközt, ha sérülés jeleit mutatja, vagy ha az áramellátó kábel vagy a csatlakozó sérült. Hibás áramellátó kábel esetén azt cserélni kell a szakszervizben, hogy minimalizálja a potenciális veszélyeket. Az eszköz javítását kizárólag képzett és felhatalmazott személyzet végezheti el. A nem szabványos javítások jelentősen növelhetik a felhasználó kockázatát. A termék garanciája érvényét veszti, ha a hiba nem megfelelő kezelésből, elhasználódásból vagy harmadik fél általi javítási kísérletekből ered. Ez a rendelkezés az eszközhöz tartozó tartozékok normál kopására is vonatkozik.

FIGYELEM: Javasoljuk, hogy őrizze meg az eszköz csomagolását a garancia teljes időtartama alatt. Felügyelje a gyermekeket, hogy megbizonyosodjon arról, hogy nem játszanak az eszközzel.

GARANCIA:

Fontos megjegyezni, hogy a kiegészítők és pótalkatrészek csak a termék egyéves garanciális időszaka alatt érhetőek el. A garancia nem terjed ki a termék helytelen használatából eredő kopásra és sérülésekre.

A vásárlók felelősek minden visszaküldési eljárásért. Ezen kívül a termék szállításával kapcsolatos költségekért és kockázatokért is ők vállalják a felelősséget. Ezért ajánlott a terméket nyomon követéssel és szállítási biztosítással visszaküldeni, különösen ha a termék jelentős értékkel bír. Bármilyen kérdésekkel bátran forduljon ügyfélszolgálatunkhoz, ahol kedves munkatársaink szívesen segítenek Önnek.



WÓJTOWICZ NEW COMMERCE SPÓŁKA KOMANDYTOWO-AKCYJNA,
UL. ROMANA DMOWSKIEGO 2, 48-303 NYSA

Gyártó:

WÓJTOWICZ NEW COMMERCE S.K.A.;
UL. ROMANA DMOWSKIEGO 2, 48-303 NYSA
agroservisnysa.pl

Központi szerviz:

gsagroservis@gmail.com

Pótlóalkatrész osztály:

Tel: 77 431 08 37
sklep@newcommerce.pl

WiFi csatlakozási részletek

A Tuya alkalmazás frissíthető az App Store-ból, és kompatibilis a legújabb iOS és Android rendszerekkel.

- Nem vállalunk felelősséget az inkompatibilitásból adódó problémákért.
- A csatlakozás előtt győződj meg arról, hogy a mobiltelefon vagy tablet csatlakozik a beállítani kívánt hálózathoz.
- Győződj meg arról, hogy a készüléked WiFi kapcsolatának működnie kell, és képesnek kell lennie arra, hogy automatikusan újra csatlakozzon a hálózathoz.
- Az első csatlakoztatáskor ajánlott, hogy a fritóz és a telefon vagy tablet kevesebb, mint egy méterre legyenek a routertől. Az eszköz telepítése után a készülék akár 50 méterre is elhelyezhető a routertől. Ezt a távolságot befolyásolhatják az adott telepítési környezet feltételei, valamint a hálózat elérhetősége, amelyhez az eszköz csatlakozik.
- Nem vállalunk felelősséget az internetkapcsolattal, a WiFi routerrel vagy más okos eszközökkel kapcsolatos problémákért. További információért kérjük, fordulj a szolgáltatóhoz.

Telepítse az alkalmazást.

1. Csatlakoztassa az eszközt az áramforráshoz, és nyomja meg a bekapcsoló gombot (13). Keresse meg a „Tuya”
2. Alkalmazást az Apple Store-ban vagy a Google Play-ben, vagy szkennelje be az alábbi QR-kódot.



WiFi csatlakozási részletek

3. Töltse le és telepítse az alkalmazást a mobiltelefonjára vagy táblagépére.
4. A telepítés befejezése után az alkalmazás ikona megjelenik a telefon vagy táblagép képernyőjén.



5. A telepítés befejezése után hajtsa végre a „Fiók létrehozása” folyamatot. Fiók létrehozásához kövesse az alábbi lépéseket:

- Kattintson a „Elfogadom” gombra, hogy elfogadja az Adatvédelmi Irányelveket.
- Az alkalmazás automatikusan felismeri az Ön tartózkodási helyét. Adja meg a helyes e-mail címet, jelölje be a „Regisztrációra hozzájárulok” melletti négyzetet, és kattintson a „Megszerezni a megerősítő kódot” gombra.
- Az Ön e-mail címére egy egyedi kódot tartalmazó üzenet érkezik, amelyet be kell írni a megfelelő mezőbe.
- Ezt követően kérni fogják, hogy adjon meg egy személyes jelszót. Miután megadta, kattintson a „Befejezés” gombra. Figyelem: A jelszónak 6 és 20 karakter között kell lennie (betűk és számok).
- Ha szeretne értesítéseket kapni az alkalmazásból, válassza az „Szolgáltatás és fejlesztés” és/vagy „Személyre szabott ajánlások” lehetőséget, majd kattintson a „Alkalmazás megnyitása” gombra. Ha nem kíván semmit kiválasztani, kattintson az „Alkalmazás megnyitása” gombra.
- A regisztráció befejeződött.

MEGJEGYZÉSEK: • HA AZ OLajsütő NEM ÉSZLEHETŐ AZ ALKALMAZÁSBAN: KÉSZENLÉTI MÓDBAN NYOMJA MEG A  GOMBOT, ÉS TARTSA LENYOMVA 3 MÁSODPERCIG, AMÍG EGY „PITTYEGÉST” NEM HALL, MAJD PRÓBÁLJA ÚJRA. • AZ OLajsütőHöz CSAK EGY MOBIL ESZKÖZT VAGY TÁBLAGÉPET CSATLAKOZTATHAT. AUTOMATIKUSAN KIJELENTKEZIK, HA MÁSIK FELHASZNÁLÓ PRÓBÁL BELÉPNI UGYANABBAN AZ IDŐBEN.

WiFi csatlakozási részletek

A készülék hozzáadásához kövesse az alábbi lépéseket:

- Kattintson az „Eszköz hozzáadása” gombra.
- Kattintson a „Folytatás” gombra.
- Válassza ki az alkalmazás helymeghatározási hozzáféréseinek preferenciáit. Javasolt a „Pontos” és a „Használat közben” lehetőséget választani.
- Kattintson a „Bluetooth engedélyezése” gombra a narancssárga felkiáltójel „!” mellett.
- Ezután kattintson a „Menj a beállításokhoz” gombra, majd kattintson a „Folytatás” gombra.
- A fritőz megjelenik a képernyőn. Kattintson a „Hozzáadás” gombra, hogy hozzáadja a fritőzt az alkalmazáshoz.

WiFi használata

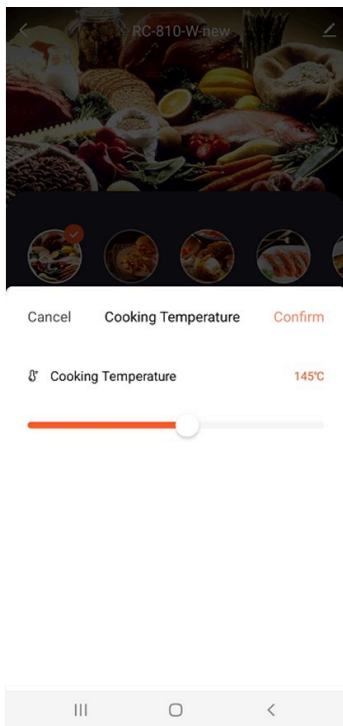
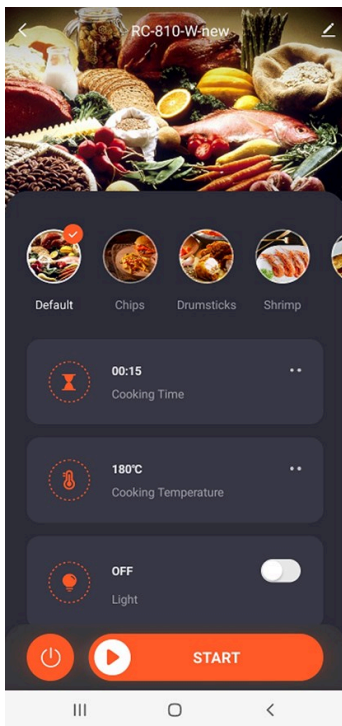

WiFi használata

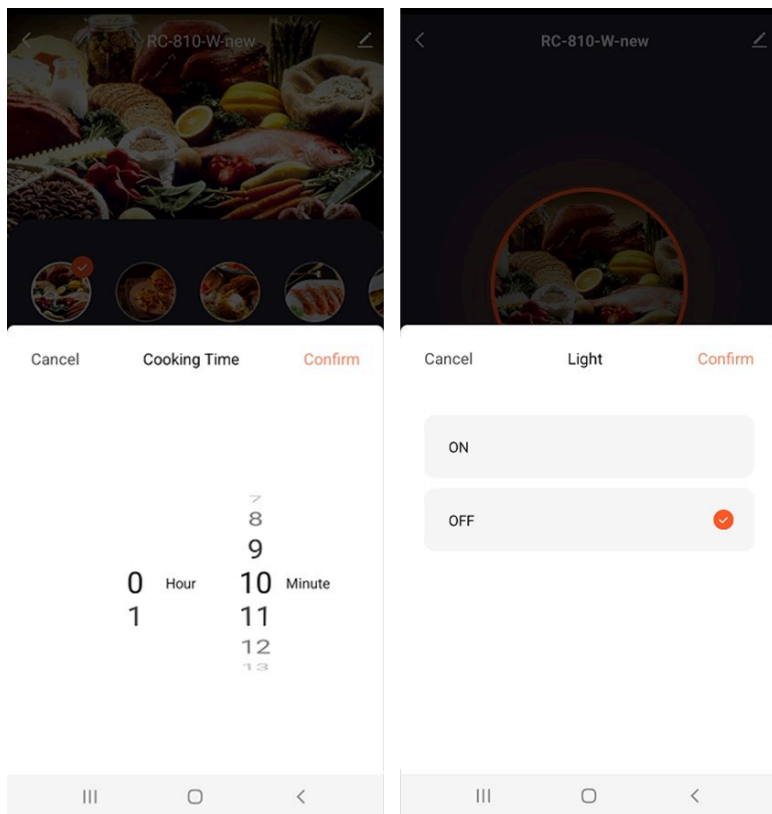

- Kattints a ikonákra, hogy kiválaszd a kívánt programot.
- Kattints a „Főzési hőmérséklet” gombra a hőmérséklet beállításához.
- Kattints a „Főzési idő” gombra az idő beállításához.
- Kattints a „Fény” gombra az belső világítás bekapcsolásához vagy kikapcsolásához.



BEZOLEJOVÁ FRITÉZA AIR FRYER SUPREME FRY

WÓJTOWICZ NEW COMMERCE S.K.A.;
UL. ROMANA DMOWSKIEGO 2,
48-303 NYSA
Tel.: 517 435 873
www.agroserwisnysa.pl

Vyrobené v ČR.

UVEDENIE

Bezoľajová fritéza bola navrhnutá tak, aby rýchlo a efektívne pripravovala jedlá využívajúc horúci vzduch a rýchlu cirkuláciu vzduchu. Vďaka pridaniu horného grilu sú ingrediencie rovnomerne ohrievané zo všetkých strán zároveň, čo v mnohých prípadoch znižuje potrebu použitia nadmerného množstva oleja. S týmto zariadením môžete bez námahy pripravovať svoje obľúbené jedlá a tešiť sa na zdravšie jedlá.

OBSAH

UVEDENIE.....	2
VŠEOBECNÝ POPIS.....	6
OBoznámenie.....	7
PRED PRVÝM POUŽITÍM.....	9
JAK POUŽÍVAŤ.....	10
ÚDRŽBA.....	14
RIEŠENIE PROBLÉMOV.....	15
ZÁRUKA.....	16

TECHNICKÁ ŠPECIFIKÁCIA

MODEL:	SUPREME FRY
MENOVÝ VÝKON:	2400W
ROZSAH NAPÄTIA:	220-240V~50/60HZ
ROZMERY:	38x37x30cm
HRUBÁ HMOTNOSŤ:	9 kg
KAPACITA:	4,5+4,5 L / 1+1 kg
WIFI:	ÁNO
MATERIÁL MISY/KÔŠA:	STUDENÁ VALCOVANÁ OCEĽ + TEFLONOVÁ POVRCHOVÁ ÚPRAVA (NON-STICK)
FUNKCIA SAMOČISTENIA:	CHÝBANIE FUNKCIE
DÍŽKA KÁBLOVÉHO ZDROJA:	1 m
ROZSAH TEPLoty:	80 - 200 °C

NÁVOD NA POUŽITIE

Pred použitím zariadenia si dôkladne prečítajte návod na použitie a uchovajte ho na neskoršie použitie.

Varovanie:

1. Aby sa predišlo elektrickému šoku, nedovoľte, aby sa voda alebo iné kvapaliny dostali do zariadenia.
 2. Vždy umiestnite suroviny na smaženie do vyberateľného hrnca, aby ste predišli kontaktu s vyhrievacím telesom.
 3. Neprekryvajte vstupné a výstupné otvory vzduchu, keď je zariadenie zapnuté.
 4. Vyhnite sa plneniu grilu olejom, pretože to môže spôsobiť požiarne nebezpečenstvo.
 5. Nikdy sa nedotýkajte vnútra zariadenia, keď je zapnuté.
 6. Pred pripojením zariadenia skontrolujte, či je napätie uvedené na zariadení zhodné s napätím v elektrickej sieti vo vašej krajine.
 7. Nepoužívajte zariadenie, ak je zástrčka, napájací kábel alebo samotné zariadenie poškodené.
 8. Ak je napájací kábel poškodený, mal by byť vymenený v autorizovanom servisnom stredisku alebo podobne kvalifikovaným personálom, aby sa predišlo nebezpečenstvu.
 9. Ak je napájací kábel poškodený, musí byť vymenený výrobcom, jeho popredajným servisom alebo osobou so podobnými kvalifikáciami, aby sa predišlo nebezpečenstvu.
 10. Toto zariadenie je vhodné na používanie osobami vo veku 8 rokov a staršími, ako aj osobami s obmedzenými fyzickými, zmyslovými alebo mentálnymi schopnosťami alebo bez skúseností, za predpokladu, že sú pod vhodným dohľadom, dostanú potrebné pokyny a pochopia s tým spojené riziká. Deťom sa nepovoľuje hrať sa so zariadením. Čistenie a údržbu by mali vykonávať len deti staršie ako 8 rokov pod dohľadom.
 11. Keď je zariadenie zapnuté alebo sa ochladzuje, udržiujte ho a jeho napájací kábel mimo dosahu detí.
 12. Uistite sa, že napájací kábel je umiestnený ďaleko od horúcich povrchov.
-

13. Nepołączujcie zariadenie ani neovládajte ovládací panel mokrymi rukami.
14. Vždy pripojte zariadenie do uzemneného elektrického zásuvky a uistite sa, že zástrčka je správne zasunutá.
15. Zariadenie je určené na používanie s aplikáciou „TUYA“.
16. Vyhnite sa umiestneniu zariadenia na alebo v blízkosti horľavých materiálov, ako sú obrúsky alebo závesy.
17. Vyhnite sa umiestneniu zariadenia pri stene alebo iných zariadeniach. Udržujte vzdialenosť minimálne 10 cm zozadu a po stranách a 10 cm hore od zariadenia. Na vrch zariadenia neumiestňujte žiadne predmety.
18. Zariadenie by malo byť používané výlučne na účely uvedené v tomto návode.
19. Nenechávajte zapnuté zariadenie bez dozoru.
20. Počas smaženia sa cez výstupné otvory vzduchu uvoľňuje horúca para. Udržujte bezpečnú vzdialenosť od výstupných otvorov a pary, aby ste sa vyhli popáleninám. Buďte opatrní pri vyberaní grilu zo zariadenia, pretože môže byť prítomná horúca para a vzduch.
21. Povrch pod zariadením môže počas používania horieť.
22. Ihneď odpojte zariadenie od zdroja napájania, ak spozorujete, že z neho vychádza tmavý dym. Počkajte, kým dym prestane, pred tým, než vyberiete gril zo zariadenia.
23. Podrobné pokyny na čistenie povrchov, ktoré prichádzajú do styku s potravinami alebo olejom, nájdete v časti návodu s názvom „Údržba“.
24. Buďte opatrní, pretože povrch zariadenia sa môže počas používania zahriať.



! Pozor!

Uistite sa, že zariadenie je umiestnené na rovnej, stabilnej a pevnej ploche. Toto zariadenie je určené výhradne na pravidelné domáce použitie. Nie je určené na použitie v takých miestach, ako sú profesionálne kuchyne, kancelárie, poľnohospodárske podniky alebo iné pracovné prostredia. Okrem toho by nemalo byť používané hosťami v hoteloch alebo podobných zariadeniach.

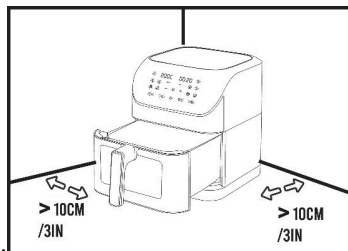

Akékoľvek nesprávne použitie alebo nedodržovanie pokynov uvedených v návode na použitie spôsobí zrušenie záruky a predávajúci nenesie zodpovednosť za akékoľvek vzniknuté škody. Vždy si pamätajte, že zariadenie je potrebné odpojiť od napájania po každom použití. Nechajte zariadenie vychladnúť na približne 30 minút pred jeho obsluhou alebo čistením. Odstráňte všetky spálené zvyšky zo zariadenia.

! UCHOVAJTE TENTO NÁVOD

VŠEOBECNÝ POPIS

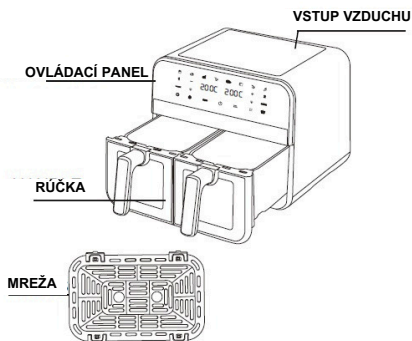

POZNÁMKA

Aby sa zabránilo preniknutiu surovín do vyhrievacích teles, odporúča sa vždy ich umiestniť do hrnca pred smažením

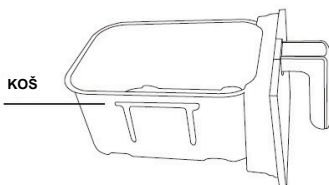

OBOZNÁMENIE OVLÁDACÍ PANEL

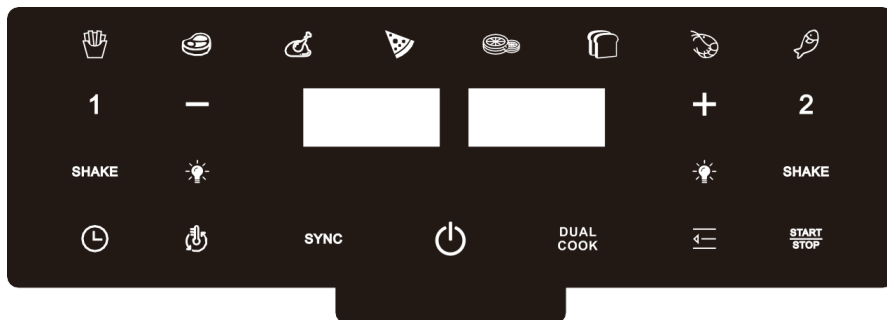

FUNKCIA



HÁLKY



STEAKY



KURACINA



PIZZA



SUŠENIE OVOCIA



PEČIVO



KREVETY



RYBY

TLAČIDLÁ NA OVLÁDANIE

Zapnutie napájania:

Stlačte tlačidlo POWER na zapnutie LED displeja.

Tlačidlo menu:

Stlačte ikonu. 

Štart/Stop:

Stlačte na  začatie práce. Obrázok vybranej funkcie začne svietiť (čo znamená, že funkcia je aktívna).

Počas používania, ak vysuniete zásuvku (košík na vyprážanie a rošt), funkcie sa pozastavia. Zasunutím zásuvky späť sa práca obnoví.

Regulácia teploty/času:

Stlačte na  nastavenie teploty a následne stlačte + alebo -, aby ste zvýšili alebo znížili teplotu.

Stlačte na  nastavenie času a následne stlačte + alebo -, aby ste zvýšili alebo znížili čas.

Svetlo:

Kliknite raz na  zapnutie svetla, kliknite znovu na vypnutie.

PRED PRVÝM POUŽITÍM

Začnite odstránením všetkých obalových materiálov zo zariadenia. Dávajte pozor, aby ste odstránili všetky nálepky alebo etikety zo zariadenia, okrem menovky. Dôkladne vyčistite vyberateľný hrniec a gril pomocou horúcej vody a jemného prostriedku na umývanie riadu, pričom sa uistite, že používate neabrazívnu hubku.

Poznámka: Alternatívne môžete tieto časti vyčistiť v umývačke riadu. Použitím vlhkej utierky utrite ako vnútro, tak aj vonkajšiu časť zariadenia.









PRÍPRAVA NA POUŽITIE

Umiestnite zariadenie na stabilnú, rovnomernú a tepelne odolnú plochu. Správne vložte hrniec do grilu. Vyhnite sa napíňaniu grilu tekutinami, ako je olej. Uistite sa, že na zariadení nie sú žiadne predmety, pretože by to mohlo narušiť prietok vzduchu a ovplyvniť proces smaženia na vzduchu.

POZNÁMKA: Keď po prvýkrát začnete používať horkovzdušnú fritézu, môžete pocítiť jemný zápach podobný zahriatemu plasty. To je úplne normálne pre nové horkovzdušné fritézy, pretože materiály sú ohrievané po prvýkrát. Zápach zmizne po niekoľkých použitíach zariadenia.

AKO POUŽÍVAŤ

FUNKCIE

PROGRAM			
FUNKCIE	Menu	Predvolený čas (min)	Predvolená teplota (°C)
	 Chips	18	200
	 Steak	25	200
	 Chicken	30	190
	 Pizza	40	485
	 Dry Fruit	480	60
	 Bread	12	180
	 Shrimp	12	160
	 Fish	10	180

Varenie

1. Pripojte zástrčku napájacieho kábla do zásuvky s vhodným uzemnením a umiestnite hrniec na gril.

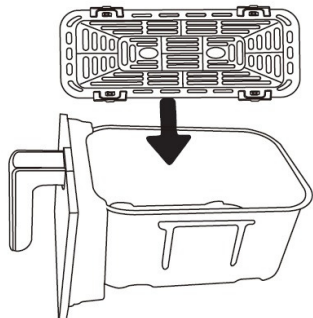

2. Vložte ingrediencie do hrnca a zapnite zariadenie.

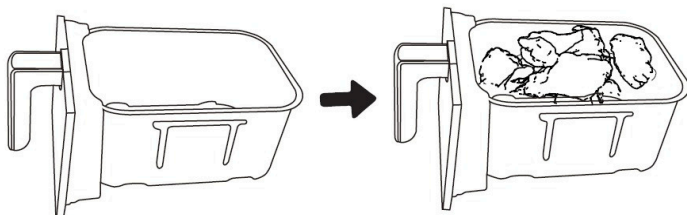

3. Umiestnite hrniec do správnej polohy. Vyberte funkciu na ovládacom paneli a stlačte tlačidlo „START/STOP“, aby začali smažiť.

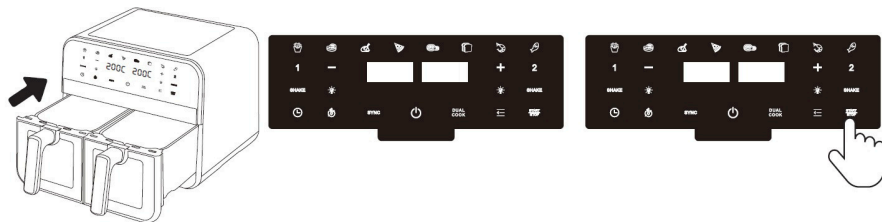

4. Na displeji sa zobrazí teplota a zostávajúci čas práce. Zobrazovaná teplota znamená nastavenú teplotu a zobrazený čas znamená zostávajúci čas varenia.

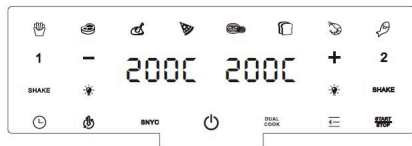
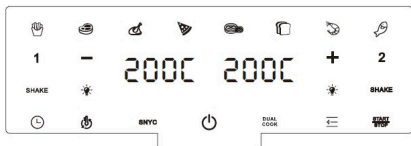

5. Keď zazvoní zvonček časovača, znamená to, že varenie je dokončené. Vyberte hrniec zo zariadenia a opatrne ho položte na tepelne odolnú plochu.

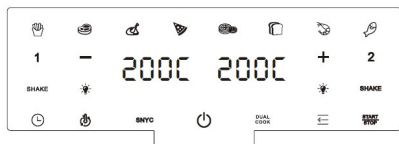

6. Skontrolujte, či sú ingrediencie pripravené. Ak ingrediencie ešte nie sú pripravené, plynule zasuňte gril do zariadenia a nechajte ho variť ešte niekoľko minút.

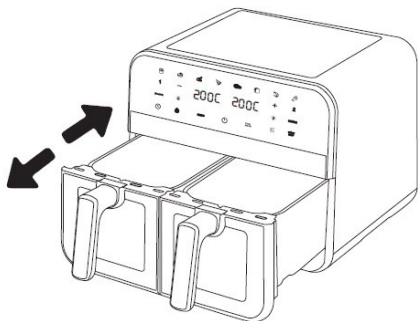

7. Vypustite hrniec. Na vybratie veľkých alebo krehkých ingrediencií použite kliešte.

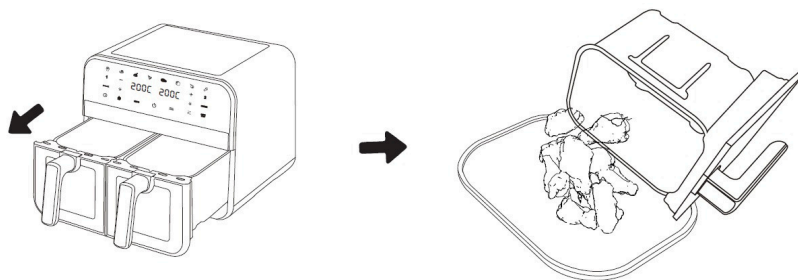

Nastavenia

Okrem prednastavených funkcií môže byť horkovzdušná fritéza použitá aj na varenie iných jedál prispôbením nastavení času a teploty. Majte na pamäti, že tieto nastavenia sú uvedené iba na informačné účely. Pretože ingrediencie sa líšia pôvodom, veľkosťou, tvarom a značkou, nemôžeme zaručiť optimálne nastavenia pre konkrétne ingrediencie.

TIPY:

Menšie ingrediencie zvyčajne vyžadujú o niečo kratší čas prípravy v porovnaní s väčšími ingredienciami. Viac ingrediencií znamená o niečo dlhší čas prípravy, zatiaľ čo menej ingrediencií vyžaduje o niečo kratší čas prípravy.

Aby sa zabezpečilo rovnomerné smaženie a optimálne výsledky, odporúča sa počas prípravy jemne pretrepať menšie ingrediencie.

Pre chrumkavý efekt môžete pred smažením čerstvé zemiaky pokryť malým množstvom oleja.

Najlepšie je pridať olej tesne pred smažením. Vyhnite sa príprave nadmerne tučných ingrediencií. Všetky občerstvenia, ktoré je možné pripraviť v rúre, je možné pripraviť aj v horkovzdušnej fritéze.

Poznámka: Ak je zariadenie studené, pred začiatkom smaženia je potrebné predĺžiť čas predhriatia o 3 minúty.

ÚDRŽBA

Čistenie a skladovanie

Čistenie

Odporúča sa dôkladne vyčistiť zariadenie po každom použití. Gril, kôš aj vnútro zariadenia sú vybavené neprilnavým povlakom, preto je dôležité vyhnúť sa používaniu kovových nástrojov alebo abrazívnych čistiacich prostriedkov, ktoré by mohli potenciálne poškodiť povlak.

Tu sú kroky na správne vyčistenie zariadenia:

1. Odpojte zariadenie od napájania a nechajte ho vychladnúť. (Na urýchlenie chladenia môžete vybrať gril.)
2. Jemne utrite vonkajšiu časť zariadenia vlhkou handrou.
3. Vyčistíte gril a kôš pomocou horúcej vody, jemného prostriedku na umývanie riadu a neabrazívnej špongie. Alternatívne môžete tiež použiť čistiaci prostriedok vhodný na umývanie v umývačke riadu, aby ste odstránili akékoľvek zvyšné nečistoty.

POZNÁMKA:

GRIL A KÔŠ JE MOŽNÉ AJ UMÝVAŤ V UMÝVAČKE RIADU. PAMÄTAJTE, ŽE JE POTREBNÉ VŽDY POSTUPOVAŤ PODĽA POKYNOV VÝROBCU TÝKAJÚCICH SA KONKRÉTNÝCH POŽIADAVIEK NA ČISTENIE A ÚDRŽBU ZARIADENIA, ABY STE ZABEZPEČILI JEHO DLHÚ ŽIVOTNOSŤ A OPTIMÁLNY VÝKON. JEDNÝM Z UŽITOČNÝCH TIPOV NA ODSTRÁNENIE ODOLNÝCH NEČISTÔT Z VYBERATELNEJ MISKY ALEBO SPODNEJ ČASTI GRILU JE NAPLNÍŤ GRIL HORÚCOU VODOU A MALÝM MNOŽSTVOM PROSTRIEDKU NA UMÝVANIE RIADU.

UMIESTNITE VYBERATEĽNÚ MISKU DO GRILU A NECHAJTE JU NAMOČIŤ PRIBLIŽNE 10 MINÚT. POTOM VYČISTITE VNÚTRO ZARIADENIA POMOCOU HORÚCEJ VODY A NEABRAZÍVNEJ ŠPONGIE. NA ODSTRÁNENIE VŠETKÝCH ZVÝŠKOV JEDLA POUŽITE ČISTIACU KEFKU NA OČISTENIE VYHRIEVACIEHO TELESA.

Skladovanie

1. Odpojte zariadenie od napájania a nechajte ho vychladnúť.
2. Uistite sa, že všetky súčasti sú čisté a úplne suché.

Riešenie problémov

Problém	Príčina	Riešenie
Zariadenie prestane fungovať	Zariadenie nie je momentálne pripojené k napájaniu z elektrickej siete.	Prosím, vložte sieťovú zástrčku do uzemneného zásuvky na stene.
	Časovač nebol nastavený.	Nastavte časovač na požadovaný čas prípravy, aby ste aktivovali zariadenie.
Ingrediencie pripravované v bezolejovej fritéze ešte nie sú úplne uvarené.	Množstvo ingrediencií v vyberateľnej miske presahuje odporúčaný objem.	Prosím, umiestnite menšie porcie ingrediencií do vyberateľnej misky.
	Nastavený čas je nedostatočný.	Nastavte časovač na požadovaný čas prípravy.
	Nastavená teplota je príliš nízka.	Upravte teplotu na požadované nastavenie.
Ingrediencie vykazujú nerovnomerné výsledky smaženia v bezolejovej fritéze.	Niektoré kategórie ingrediencií si vyžadujú miešanie v polovici času prípravy.	Ingrediencie, ktoré sú uložené v kôpke alebo sa prekrývajú, ako napríklad hranolky, je potrebné počas prípravy pretrepať v polovici procesu.
Zo zariadenia vychádza biely dym.	Tučné ingrediencie vložené do zariadenia	Zabezpečte dôkladnú kontrolu teploty, udržiavajte ju pod 80 °C, počas smaženia ingrediencií s vysokým obsahom tuku.

ZÁRUKA

VÝMENY:

Smernica 2012/19/EÚ o použitom elektrickom a elektronickom zariadení (WEEE) uvádza, že zariadenie nemožno vyhadzovať prostredníctvom bežných kanálov komunálnych odpadov.

Namiesto toho musia byť staré zariadenia zbierané oddelene, aby sa zvýšil zber a recyklácia ich materiálov, čím sa minimalizuje vplyv na zdravie ľudí a životné prostredie. Symbol koša na odpady je bežne používaný na všetkých produktoch, aby slúžil ako pripomienka povinnosti oddeleného zberu. Spotrebiteľia by sa mali obrátiť na miestne orgány alebo predajcov, aby získali pokyny týkajúce sa správnych postupov likvidácie starých zariadení. Ak sa rozhodnete pre likvidáciu starého zariadenia, je nevyhnutné neutralizovať potenciálne riziká odpojením napájacieho kábla súčasne so zariadením.



NEBEZPEČENSTVO:

Za žiadnych okolností sa nepokúšajte používať zariadenie, ak vykazuje známky poškodenia alebo ak je napájací kábel alebo zástrčka poškodená. V prípade poškodeného napájacieho kábla ho nechajte vymeniť v autorizovanom servise, aby sa minimalizovali potenciálne riziká. Opravy zariadenia by mali vykonávať iba kvalifikovaní a oprávnení odborníci. Opravy, ktoré nie sú v súlade so stanovenými normami, môžu výrazne zvýšiť riziko pre používateľa. Záruka na produkt sa stráca v prípade poškodení spôsobených nesprávnym zaobchádzaním, degradáciou alebo pokusmi o opravy zo strany tretích osôb. Tento výnimka sa týka aj prípadov bežného opotrebenia príslušenstva priloženého k zariadeniu.

POZORNOSŤ: Odporúča sa uchovávať obal zariadenia po celý čas trvania záruky. Je potrebné dohliadať na deti, aby sa ubezpečili, že sa nehrávajú so zariadením.

ZÁRUKA:

Je potrebné si uvedomiť, že príslušenstvo a náhradné diely sú k dispozícii iba počas obdobia trvania ročnej záruky na produkt. Záruka sa nevzťahuje na opotrebenie a poškodenia spôsobené nesprávnym používaním produktu.

Zákazníci sú zodpovední za všetky postupy vrátenia. Okrem toho nesú zodpovednosť za náklady a riziko spojené s odoslaním produktu. Preto sa odporúča poslať produkt s potvrdením o doručení a poistením prepravy, najmä ak produkt má značnú hodnotu. Môžete si byť istí, že tento produkt bol vyrobený v súlade s najvyššími štandardmi. Ak máte akékoľvek otázky, náš priateľský zákaznícky servis je pripravený vám pomôcť.



WÓJTOWICZ NEW COMMERCE SPÓŁKA KOMANDYTOWO-AKCYJNA,
UL. ROMANA DMOWSKIEGO 2, 48-303 NYSA

Výrobca:

WÓJTOWICZ NEW COMMERCE S.K.A.;
UL. ROMANA DMOWSKIEGO 2, 48-303 NYSA
agroservisnysa.pl

Centrálny servis:

gsagroservis@gmail.com

Oddelenie náhradných dielov:

Tel: 77 431 08 37
sklep@newcommerce.pl

Detaily pripojenia WiFi

Aplikácia Tuya môže byť aktualizovaná cez App Store a je prispôbená pre najnovšie verzie systémov iOS a Android.

- Nenesieme žiadnu zodpovednosť za problémy spôsobené nekompatibilitou.
- Pri pripájaní sa uistite, že vaše mobilné zariadenie alebo tablet je pripojené k sieti, ktorú chcete nakonfigurovať.
- Skontrolujte, či vaše zariadenie má funkčné pripojenie na Wi-Fi a že sa dokáže automaticky znova pripojiť k sieti.
- Pri prvom pripájaní sa odporúča, aby sa fritovací hrniec a telefón alebo tablet nachádzali vo vzdialenosti menšej ako 1 meter od smerovača. Po inštalácii môže byť zariadenie umiestnené až do vzdialenosti 50 metrov od smerovača. Túto vzdialenosť môžu ovplyvniť podmienky v mieste inštalácie a dosah siete, ku ktorej je zariadenie pripojené.
- Nie sme zodpovední za problémy spôsobené internetovým pripojením, Wi-Fi smerovačom alebo inými inteligentnými zariadeniami. V prípade ďalších otázok kontaktujte svojho poskytovateľa služieb.

Nainštalujte aplikáciu.

1. Pripojte zariadenie k napájaniu a stlačte tlačidlo napájania (13).
2. Vyhľadajte aplikáciu „Tuya“ v Apple Store alebo Google Play, alebo naskenujte nasledujúci QR kód.



Detaily pripojenia WiFi

3. Stiahnite a nainštalujte aplikáciu do svojho mobilného telefónu alebo tabletu.
4. Po dokončení inštalácie sa ikona aplikácie zobrazí na obrazovke vášho telefónu alebo tabletu.



5. Po dokončení inštalácie je potrebné prejsť procesom „Vytvoriť účet“.
Ak chcete vytvoriť účet, postupujte podľa nasledujúcich krokov:
 - Kliknite na „Súhlasím“, aby ste prijali Zásady ochrany osobných údajov.
 - Aplikácia automaticky rozpozná krajinu, v ktorej sa nachádzate. Zadajte správnu e-mailovú adresu, zaškrtnite políčko vedľa „Súhlasím s registráciou“ a kliknite na „Získať overovací kód“.
 - Na váš e-mail bude odoslaná správa s jedinečným kódom, ktorý je potrebné zadať do príslušného poľa.
 - Následne budete vyzvaní na vytvorenie osobného hesla. Po jeho zadaní kliknite na „Dokončiť“.

Upozornenie: Heslo musí obsahovať od 6 do 20 znakov (písmená a číslice).

- Ak si želáte dostávať novinky z aplikácie, vyberte možnosť „Podpora a zlepšovanie služieb“ a/alebo „Personalizované odporúčania“, potom stlačte „Prejsť do aplikácie“.

Môžete tiež neoznačiť žiadnu možnosť a jednoducho kliknúť na „Prejsť do aplikácie“.

- Registrácia bola dokončená.

POZNÁMKY:

- **AK FRITOVACÍ HRNIEC NIE JE ROZPOZNANÝ APLIKÁCIU: V POKHOTOVOSTNOM REŽIME STLAČTE TLAČIDLO  A PODRŽTE HO PO DOBU 3 SEKÚND, KÝM NEBUDETE POČUŤ „PÍPNUTIE“, POTOM TO SKÚSTE ZNOVA.**
- **K FRITOVACIEMU HRNCU JE MOŽNÉ PRIPOJIŤ IBA JEDNO MOBILNÉ ZARIADENIE ALEBO TABLET.**

AK SA INÝ POUŽÍVATEĽ POKÚSI PRIHLÁSIŤ V ROVNAKOM ČASE, BUDETE AUTOMATICKY ODHLÁSENÍ.

Detaily pripojenia WiFi

Ak pridávate zariadenie, postupujte podľa nasledujúcich krokov:

- Kliknite na „Pridať zariadenie“.
- Kliknite na „Pokračovať“.
- Vyberte si preferencie prístupu aplikácie k polohe zariadenia. Odporúča sa zvoliť „Presná“ a „Počas používania aplikácie“.
- Kliknite na „Zapnúť Bluetooth“ pri oranžovom výkričníku „!“.
- Potom kliknite na „Prejsť do nastavení“ a „Pokračovať“.
- Fritovací hrniec sa objaví na obrazovke. Kliknite na „Pridať“, aby ste pridali zariadenie do aplikácie.
- Po pridaní zariadenia sa zobrazí názov siete Wi-Fi a budete požiadaní o zadanie hesla.
- Kliknite na „Ďalší krok“.
- Kliknite na „Dokončiť“. Pridanie zariadenia bolo úspešne dokončené.

Používanie WiFi

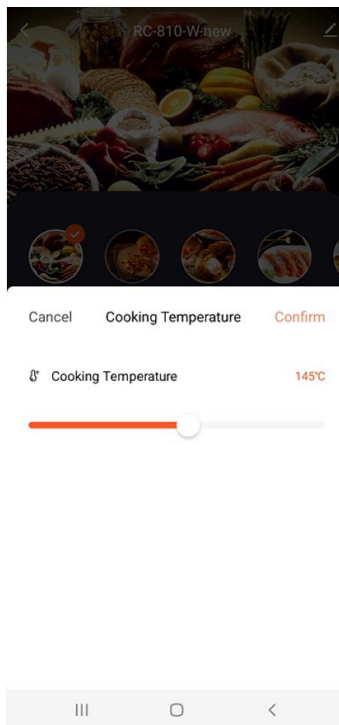
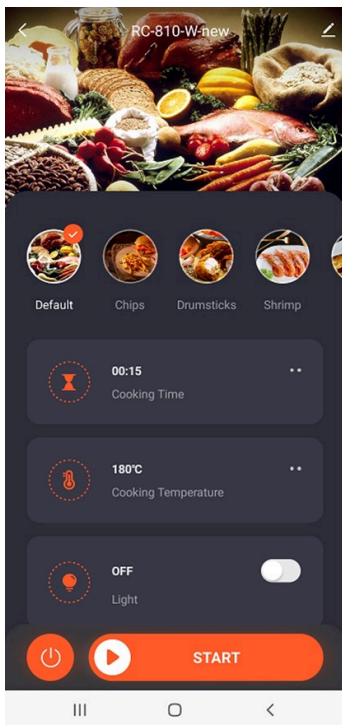

Používanie WiFi

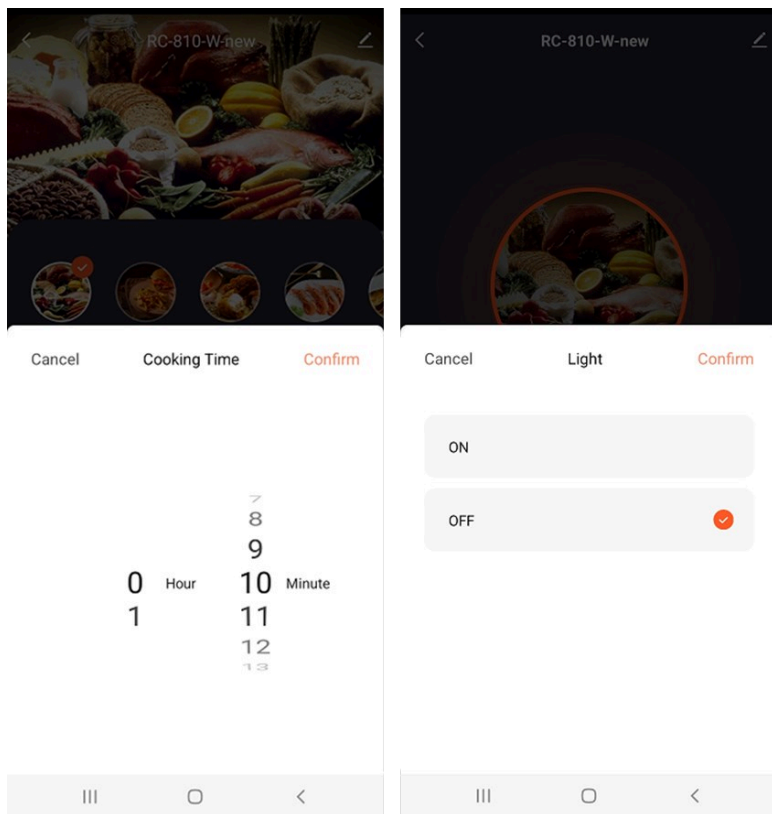

- Kliknite ikony, aby vybrali program podľa vlastného výberu.
- Kliknite na „Teplota varenia“, aby nastavili teplotu.
- Kliknite na „Čas varenia“, aby nastavili čas.
- Kliknite na „Svetlo“, aby zapli alebo vypnuli vnútorné osvetlenie.

TNIA